

# รูปแบบการประเมินผลกระทบทางสังคมสำหรับงานบริการวิชาการ แก่สังคมของสถาบันอุดมศึกษา

Social Impact Assessment Model for Social Services in Higher Education Institutions

ธรรมนูญ สะเทือนไพโร<sup>1</sup>, บุญเรียง ขจรศิลป์<sup>2</sup> และ พิกุล เอกวารงกูร<sup>3</sup>

Thammanoon Sathueanprai<sup>1</sup>, Boonreang Kajornsini<sup>2</sup> and Pikun Ekwarangkoon<sup>3</sup>

## บทคัดย่อ

งานวิจัยนี้เป็นการพัฒนารูปแบบการประเมินผลกระทบทางสังคมสำหรับงานบริการวิชาการแก่สังคมของสถาบันอุดมศึกษา มีขั้นตอนการวิจัย 4 ขั้นตอน 1) การสังเคราะห์องค์ประกอบ ตัวชี้วัดผลกระทบทางสังคม และแนวทางการประเมินผลกระทบทางสังคมสำหรับงานบริการวิชาการแก่สังคม โดยการสังเคราะห์เอกสารและการสัมภาษณ์ผู้เชี่ยวชาญจำนวน 5 คน 2) การสร้างรูปแบบการประเมิน โดยการสนทนากลุ่มผู้เชี่ยวชาญ จำนวน 5 ท่าน และการสอบถามคณาจารย์ผู้ดำเนินงานบริการวิชาการแก่สังคมจำนวน 301 คน จากสถาบันอุดมศึกษาในกำกับของรัฐ จำนวน 17 แห่ง 3) การทดลองใช้รูปแบบการประเมิน โดยหัวหน้าโครงการและคณะกรรมการโครงการบริการวิชาการแก่สังคม มหาวิทยาลัยศรีนครินทรวิโรฒ จำนวน 48 คน 4) การประเมินรูปแบบโดยผู้ทดลองใช้รูปแบบการประเมิน เก็บรวบรวมข้อมูลโดยการศึกษาดูเอกสาร การสัมภาษณ์ การสนทนากลุ่ม และการสอบถาม การวิเคราะห์ข้อมูลเชิงปริมาณใช้สถิติบรรยาย การวิเคราะห์องค์ประกอบ และการวิเคราะห์ข้อมูลเชิงคุณภาพสำหรับบริการวิชาการวิเคราะห์เนื้อหา ผลการวิจัยพบว่ามีรูปแบบการประเมินผลกระทบทางสังคมสำหรับงานบริการวิชาการแก่สังคมของสถาบันอุดมศึกษา ประกอบด้วยตัวชี้วัดประสงค์ การประเมิน สิ่งที่มีประเมิน ได้แก่ ผลกระทบทางสังคม 3 ด้าน 20 ตัวชี้วัด โดยด้านเศรษฐกิจ 8 ตัวชี้วัด ด้านสังคม 6 ตัวชี้วัด และด้านสิ่งแวดล้อม 6 ตัวชี้วัด วิธีการประเมิน ได้แก่ การระบุผู้ให้ข้อมูล และเครื่องมือการเก็บ ผู้ทำการประเมิน ได้แก่ ผู้ประเมินภายใน และผู้ประเมินภายนอก และเกณฑ์การประเมิน ทั้งนี้ รูปแบบการประเมินผลกระทบทางสังคมสำหรับงานบริการวิชาการแก่สังคมของสถาบันอุดมศึกษามีคุณภาพตามเกณฑ์มาตรฐานคุณภาพงานประเมิน ด้านความเหมาะสมในระดับมากที่สุด ด้านความมีประโยชน์ ความเป็นไปได้ และความถูกต้องแม่นยำในระดับมาก

**คำสำคัญ:** รูปแบบการประเมิน ผลกระทบทางสังคม งานบริการวิชาการแก่สังคม

<sup>1</sup> นิสิตหลักสูตรการศึกษาดุษฎีบัณฑิต สาขาการวิจัยและประเมินทางการศึกษา มหาวิทยาลัยเกษตรศาสตร์

<sup>1</sup> Ed.D. Candidate, Higher Education Program, Kasetsart University. Bangkok, Thailand.

<sup>2</sup> ศาสตราจารย์ ประจำหลักสูตรการศึกษาดุษฎีบัณฑิต สาขาการวิจัยและประเมินทางการศึกษา มหาวิทยาลัยเกษตรศาสตร์

<sup>2</sup> Professor, Ed.D. Program in Higher Education, Kasetsart University. Bangkok, Thailand.

<sup>3</sup> อาจารย์ ประจำหลักสูตรการศึกษาดุษฎีบัณฑิต สาขาการวิจัยและประเมินทางการศึกษา มหาวิทยาลัยเกษตรศาสตร์

<sup>3</sup> Lecturer, Ed.D. Program in Higher Education, Kasetsart University. Bangkok, Thailand.

## Abstract

The purpose of this research was to develop a social impact assessment model for social services in higher education Institutions. The research involved four steps (1) Analysis and synthesis the factors of social impacts, indicators of social impact and the components of the social impact assessment model. (2) Construction of the social impact assessment model, assessed by 5 experts and 301 instructors from 17 National Universities. (3) Implementation of the assessment model with 48 instructors from Srinakharinwirot University and 4) Evaluation of the Assessment model by the same group of 48 instructors involving in an implementation model. The statistics used for analyzing the data were the percentage, mean, standard deviation and second order confirmatory factor analysis. The social impact assessment model for social services in higher education Institutions comprised of five parts: the assessment goal, the assessment object, the assessment operation, the assessor, and the assessment's results judgment. The study also found that the assessment model was propriety at the highest level, feasibility, utility, and accuracy at the high level for all issues, and it can be implemented in the real situations.

**Key words:** Assessment Model, Social Impact, social services

## ความสำคัญของปัญหาการวิจัย

วิทยาลัยอุดมศึกษา ปี 2559 “อุดมศึกษาเป็นแหล่งองค์ความรู้และพัฒนากำลังคนระดับสูงที่มีคุณภาพเพื่อการพัฒนาชาติอย่างยั่งยืน สร้างสังคมการเรียนรู้ตลอดชีวิต” หนึ่งในตัวชี้วัดและเป้าหมายที่กำหนดตามวิสัยทัศน์คือ ร้อยละของสถาบันอุดมศึกษาที่เป็นเลิศในการสร้างองค์ความรู้เพื่อชี้นำสังคมและเพิ่มขีดความสามารถของประเทศในการแข่งขันระดับโลก เท่ากับ 100% (สำนักงานคณะกรรมการ การอุดมศึกษา, 2556) จะเห็นได้ว่า บทบาทของสถาบันอุดมศึกษาไทยมุ่งเน้นการพัฒนาคนให้มีคุณภาพควบคู่กับการพัฒนาสังคมไทยให้มีคุณภาพ ซึ่งบทบาทในการพัฒนาสังคมไทยให้มีคุณภาพจัดเป็นพันธกิจด้านการบริการวิชาการแก่สังคมของสถาบันอุดมศึกษาตามพระราชบัญญัติการศึกษาแห่งชาติ พ.ศ. 2552 แก้ไขเพิ่มเติม (ฉบับที่ 2) พ.ศ. 2545 ทั้งนี้ ด้วยความสำคัญของบทบาทหน้าที่ในการให้บริการวิชาการแก่สังคมเพื่อขับเคลื่อนสังคมไทยสู่การพัฒนาย่างยั่งยืน ปี พ.ศ. 2553 กระทรวงศึกษาธิการโดยสำนักงานคณะกรรมการการอุดมศึกษา ได้กำหนดแนวทางในการขับเคลื่อนยุทธศาสตร์อุดมศึกษาร่วมสร้างประเทศไทยนำอยู่ โดยมีโครงการหลักคือ “หนึ่งมหาวิทยาลัย หนึ่งจังหวัด” เพื่อส่งเสริมให้สถาบัน

อุดมศึกษาเข้าไปมีส่วนร่วมในการพัฒนาและแก้ไขปัญหาของชุมชน โดยการบูรณาการองค์ความรู้ เทคโนโลยีและนวัตกรรม สู่การขับเคลื่อนการพัฒนาคุณภาพชีวิต เศรษฐกิจ และสังคมให้เหมาะสมกับบริบทเชิงพื้นที่ (สำนักงานคณะกรรมการการอุดมศึกษา, 2554)

การบริการวิชาการแก่สังคมแม้ว่าจะเป็นหนึ่งในภารกิจหลักและเป็นยุทธศาสตร์ที่สำคัญของทุกสถาบันอุดมศึกษา แต่จากการศึกษาพบว่า โครงการบริการวิชาการแก่สังคมของสถาบันอุดมศึกษาขาด การติดตามประเมินผลอย่างต่อเนื่อง โดยเฉพาะการประเมินผลกระทบหรือคุณค่าทางสังคมที่เกิดจาก การดำเนินงานของสถาบันอุดมศึกษา เป็นเหตุให้สถาบันอุดมศึกษาไม่อาจรู้ได้อย่างชัดเจนว่างานหรือโครงการที่ทำไปนั้นบรรลุพันธกิจมากน้อยเพียงใด ตอบสนองต่อความต้องการของกลุ่มเป้าหมายหรือไม่ และควรปรับปรุงแก้ไขตรงไหนอย่างไรบ้าง ดังที่ปรากฏในรายงานผลการประเมินการดำเนินงานของอุดมศึกษาในช่วงปี 2550–2554 ตามกรอบแผนอุดมศึกษา ระยะยาว 15 ปี ฉบับที่ 2 (พ.ศ. 2551 – 2565) ผลการวิเคราะห์ สังเคราะห์ประเด็นปัจจัยสำคัญ ที่รายงานว่าคุณภาพของงานบริการวิชาการส่วนใหญ่ยังไม่ตอบสนองต่อความต้องการหรือการนำไปใช้ประโยชน์เพื่อการพัฒนา

อย่างยั่งยืนของชุมชน สังคม และประเทศ และในรายงาน รายงานผลการประชุมฯ ของผู้ทรงคุณวุฒิด้านการศึกษา ของชาติที่มีความเห็นสอดคล้องกันว่า ขณะนี้การศึกษาไทย อยู่ในสภาวะวิกฤตเชิงคุณภาพ ทำให้การศึกษาไม่สามารถ สร้างองค์ความรู้และปัญญาที่สนองต่อความต้องการของ สังคมปัจจุบันที่มีความซับซ้อนและมีการเปลี่ยนแปลงอยู่ ตลอดเวลา ขาดการพิจารณาองค์รวมที่เชื่อมโยงเป็นระบบ และประสานสัมพันธ์กับชุมชน รวมทั้งการใช้ประโยชน์จาก องค์ความรู้และประสบการณ์จากชีวิตการทำงาน จึงมีความจำเป็นอย่างยิ่งที่จะต้องมีมาตรฐานและวิธีการปฏิบัติ ในการประเมินผลกระทบทางสังคมจากการดำเนินงาน ด้านบริการวิชาการแก่สังคมของสถาบันอุดมศึกษา เพื่อได้ สารสนเทศในการพัฒนาคุณภาพงานบริการวิชาการให้ ตอบสนองต่อการพัฒนาสังคมอย่างยั่งยืน (สำนักงานคณะกรรมการการอุดมศึกษา, 2552; สำนักงานรับรองมาตรฐาน และประเมินคุณภาพการศึกษา (องค์การมหาชน), 2555)

ทั้งนี้ การประเมินผลกระทบทางสังคม (Social Impact Assessment) เป็นการศึกษาถึง การเปลี่ยนแปลง ทางสังคม วัฒนธรรม เศรษฐกิจ และสิ่งแวดล้อมที่เกิดขึ้น กับชุมชน ที่เป็นผลจากการดำเนินโครงการทางสังคมของ ภาครัฐ ภาคเอกชน ตลอดจนภาควิชาการและภาคการกุศล และเป็น การตรวจสอบว่าโครงการได้ส่งผลกระทบต่อชุมชน และสังคมอย่างไรบ้าง เพื่อการยกเลิกหรือดำเนินการต่อใน โครงการหรือนโยบายด้านสังคมดังกล่าวขององค์กร (Licon, C.V., 2004; พิสนุ พงศ์ศรี, 2550; สฤณี อาชวานันทกุล และภัทรพร แยมลลอ, 2557) การประเมินผลกระทบทาง สังคมช่วยสร้างความยั่งยืนแก่องค์กร ด้วยการยกระดับ การเก็บข้อมูลที่เกี่ยวข้องกับผลการดำเนินงาน ช่วยอภิปราย กลยุทธ์ และช่วยให้มองเห็นคุณค่าของผลกระทบทางสังคม ที่เกิดจากการดำเนินกิจกรรมหรือโครงการเพื่อสังคม ตลอดจนสร้างกลไกการมีส่วนร่วมกับผู้มีส่วนได้ส่วนเสีย เพื่อการปรับปรุงพัฒนานโยบายขององค์กรและสร้าง ประโยชน์มากกว่าเดิมในอนาคต การประเมินผลกระทบ ทางสังคมของงานบริการวิชาการแก่สังคมของสถาบัน อุดมศึกษา เปรียบได้เช่นกับการประเมินผลกำไรขาดทุน ของธุรกิจกระแสหลัก การประเมินผลกำไรขาดทุนนั้นสำคัญ สำหรับธุรกิจกระแสหลักก็เช่นใด การประเมินผลกระทบทาง สังคม ก็สำคัญสำหรับกิจการเพื่อสังคมฉนั้น เนื่องจาก กิจกรรมหรือโครงการเพื่อสังคมมุ่งดำเนินการเพื่อสร้าง

ผลกระทบทางสังคม เช่น “ลดความเหลื่อมล้ำทาง การ ศึกษา” “ลดความยากจน” หรือ “พัฒนาเศรษฐกิจชุมชน” เป็นต้น ซึ่งเหล่านี้ล้วนเป็นพันธกิจหลักของอุดมศึกษาไทย ในการบริการวิชาการแก่สังคมเพื่อพัฒนาสังคมไทยอย่าง ยั่งยืน การประเมินผลกระทบทางสังคมที่เกิดจากโครงการ บริการวิชาการแก่สังคมของ จะช่วยให้สถาบันอุดมศึกษา รู้ ได้อย่างชัดเจนว่างานที่ทำไปนั้นตรงกับความต้องการของ สังคมหรือไม่เพียงใด บรรลุพันธกิจมากน้อยเพียงใด และ ควรปรับปรุงแก้ไขตรงไหนอย่างไรบ้าง อันจะนำไปสู่การ บริหารจัดการทรัพยากรที่มีคุณค่าและเหมาะสม ตลอดจน การพัฒนากลยุทธ์ด้านการบริการวิชาการแก่สังคมของ สถาบันอุดมศึกษาให้ตอบสนองต่อการเปลี่ยนแปลงทาง สังคม (Burdge, Rabel J., 1994; เดช วัฒนชัยเจริญ, 2550; วิจิต หล่อจิระชุนท์กุล และจิราวัลย์ จิตรถเวช, 2554; สฤณี อาชวานันทกุล และภัทรพร แยมลลอ, 2557)

ความสำคัญของงานวิจัยนี้ประกอบด้วย 2 ส่วน สำคัญหลัก คือ 1) การพัฒนาองค์ประกอบและตัวชี้วัดผล กระทบทางสังคมสำหรับงานบริการวิชาการแก่สังคม อัน จะเป็นการได้มาซึ่งตัวชี้วัดผลกระทบทางสังคมสำหรับการ ประเมินงานบริการวิชาการแก่สังคม ที่จะทำให้ทราบได้ว่า งานบริการวิชาการแก่สังคมได้สร้างคุณค่าหรือสร้างการ เปลี่ยนแปลงต่อสังคมในด้านใดและอย่างไรบ้าง 2) การ พัฒนารูปแบบ การประเมินผลกระทบทางสังคมสำหรับ งานบริการวิชาการแก่สังคม อันจะเป็นวิธีการและแนว ปฏิบัติใน การประเมินงานบริการวิชาการแก่สังคมที่จะนำ ไปสู่การปรับปรุงและพัฒนางานบริการวิชาการแก่สังคม เพื่อการขับเคลื่อนสังคมฐานความรู้ในการพัฒนาสังคมให้ สอดคล้องกับบริบทสังคมได้อย่างยั่งยืน

## วัตถุประสงค์ของการวิจัย

การวิจัยนี้มีวัตถุประสงค์เพื่อพัฒนารูปแบบการ ประเมินผลกระทบทางสังคมสำหรับงานบริการวิชาการแก่ สังคมของสถาบันอุดมศึกษา โดยการสังเคราะห์องค์ประกอบ ตัวชี้วัดผลกระทบทางสังคม และแนวทางการประเมินผล กระทบทางสังคม การสร้างและตรวจสอบรูปแบบการประเมิน การทดลองใช้ และการประเมินคุณภาพของรูปแบบการ ประเมิน

## ขอบเขตของการวิจัย

### กลุ่มตัวอย่าง

กลุ่มตัวอย่างที่ใช้ในการวิจัย แบ่งเป็น 4 กลุ่ม ได้แก่

- 1) ผู้เชี่ยวชาญด้านการงานบริการวิชาการแก่สังคม จำนวน 5 คน โดยการเลือกแบบเจาะจง สำหรับการสัมภาษณ์เพื่อสังเคราะห์องค์ประกอบและยกร่างรูปแบบการประเมิน
- 2) ผู้เชี่ยวชาญด้านการงานบริการวิชาการแก่สังคมและการประเมินโครงการทางสังคม จำนวน 5 คน โดยการเลือกแบบเจาะจง สำหรับการตรวจสอบรูปแบบการประเมิน
- 3) คณาจารย์ในสถาบันอุดมศึกษาในกำกับของรัฐ 17 แห่ง จำนวน 301 คน โดยการเลือกแบบเจาะจง สำหรับการตรวจสอบ ความตรงเชิงโครงสร้างขององค์ประกอบผลกระทบทางสังคม และการตรวจสอบความเป็นไปได้ในการนำรูปแบบการประเมินไปปฏิบัติในสถานการณ์จริง
- 4) หัวหน้าและคณะกรรมการโครงการบริการวิชาการแก่ชุมชนและสังคม ประจำปีการศึกษา 2559 จำนวน 48 คน จากมหาวิทยาลัยศรีนครินทรวิโรฒ ซึ่งเป็นหน่วยทดลอง

### ขอบเขตเนื้อหา

สาระเนื้อหาที่ศึกษาประกอบด้วย 1) ผลกระทบทางสังคมตามแนวคิดการพัฒนาสังคมอย่างยั่งยืน 3 มิติ ได้แก่ มิติทางด้านเศรษฐกิจ มิติด้านสังคม และมิติด้านสิ่งแวดล้อม และ 2) การพัฒนารูปแบบ การประเมินประกอบด้วยองค์ประกอบที่สำคัญในการประเมิน ได้แก่ วัตถุประสงค์การประเมิน สิ่งที่มีประเมิน วิธีการประเมิน ผู้ทำการประเมิน และเกณฑ์การประเมิน

## การทบทวนวรรณกรรม

การพัฒนารูปแบบการประเมินผลกระทบทางสังคมสำหรับงานบริการแก่สังคมในงานวิจัยนี้ประกอบด้วยแนวคิดสำคัญในการพัฒนา 2 ส่วน คือ แนวคิดการประเมินผลกระทบทางสังคม และแนวคิดการพัฒนารูปแบบการประเมินผลกระทบทางสังคม

ผลกระทบทางสังคม เป็นผลที่เกิดจากการกระทำเรื่องใดเรื่องหนึ่ง อาจเป็นผลที่เกิดขึ้นทั้งในปัจจุบันและอนาคต อาจเกิดขึ้นกับกลุ่มเป้าหมายและมีใช้กลุ่มเป้าหมาย (Dye, 1984) ทั้งนี้ ในการดำเนินโครงการทางสังคมของภาครัฐหรือองค์กรต่างๆ เช่น โครงการบริการวิชาการแก่สังคมของสถาบันอุดมศึกษา เป็นต้น ย่อมสร้างการเปลี่ยนแปลงแก่สังคมด้านใดด้านหนึ่งหรือครอบคลุมทุก

ด้านไม่ว่าด้านสังคม เศรษฐกิจ และสิ่งแวดล้อม (เดช วัฒนชัยเจริญ, 2550; สฤณี อาชวานันทกุล และภัทราพร แยมลลอ, 2557) โดยที่ผลกระทบทางสังคมที่เกิดขึ้นนั้น เป็นผลที่เกิดขึ้นแก่สังคมต่อเนื่องมาจากผลลัพธ์ของโครงการ นั่นคือ ถ้าไม่มีผลลัพธ์ก็ไม่มีผลกระทบ ผลเมื่อสิ้นสุดโครงการซึ่งเป็นผลผลิต คือ สิ่งที่ได้ ผลลัพธ์ คือ นำไปใช้ และผลกระทบ คือ ประโยชน์แก่ส่วนรวมนั่นเอง (พิสนุ พงศ์ศรี, 2553)

การประเมินผลกระทบทางสังคม กล่าวได้ว่าเป็นส่วนหนึ่งของหลักความรับผิดชอบต่อสังคมขององค์กร เนื่องจากการดำเนินการโครงการหรือกิจกรรมทางสังคมใดๆ ขององค์กร นอกจากจะมีการลงทุนด้านการเงิน คน สิ่งของ วัสดุอุปกรณ์ และการบริหารจัดการแล้ว ยังมีต้นทุนการทางสังคมที่เกิดขึ้นจากการดำเนินโครงการหรือกิจกรรมนั้นๆ การประเมินจึงเป็นเครื่องมือสำคัญที่จะช่วยให้เกิดภาวะ ความรับผิดชอบต่อการดำเนินโครงการ และเป็นกลไกให้เกิดคุณภาพการจัดการ และคุณภาพผลงาน รวมทั้งมีส่วนช่วยให้เกิดกระบวนการเรียนรู้ของสังคม (เนาวรัตน์ พลายน้อย, 2552) การประเมินผลกระทบทางสังคม เป็นวิธีการวิเคราะห์ผลกระทบที่เกิดขึ้นจากการกระทำหรือโครงการทางสังคม ที่มีผลต่อสังคมและสิ่งแวดล้อมทางสังคม นำไปสู่การตัดสินใจและปฏิบัติการแก้ไขปัญหา (Taylor, C. Nicholas, C. Hobson Bryan and Colin C. Goodrich, 1990) ทั้งนี้ ในการดำเนินโครงการหรือกิจกรรมทางสังคมขององค์กรต่างๆ ล้วนมุ่งสร้าง “ผลกระทบหรือคุณค่าทางสังคม” อย่างใดอย่างหนึ่ง เช่น “สร้างรายได้ให้ชุมชน” “ลดความยากจน” หรือ “ลดขยะ” เป็นต้น หากไม่มีการติดตามประเมินผล ย่อมไม่อาจรู้ได้อย่างชัดเจนว่างานที่ทำไปนั้นบรรลุพันธกิจมากน้อยเพียงใด ตรงกับความต้องการของชุมชนหรือไม่ และควรปรับปรุงแก้ไขอย่างไรบ้าง (สฤณี อาชวานันทกุล และภัทราพร แยมลลอ, 2557) เพื่อการพัฒนาชุมชนและสังคมอย่างยั่งยืน ตามแนวคิดการพัฒนาอย่างยั่งยืนที่เป็นกรอบ การพัฒนาสังคมในยุคปัจจุบัน โดยการพัฒนาที่ยั่งยืนจะต้องเป็นไปเพื่อบรรลุวัตถุประสงค์ด้านเศรษฐกิจ สังคมและสิ่งแวดล้อม โครงการหรือกิจกรรมทางสังคมนั้นต้องสร้างความสมดุลแบบสามเสาหลัก (Three-pillar Approach) ที่จะต้องคำนึงถึงความต้องการทางเศรษฐกิจ สังคม และสิ่งแวดล้อม โดยที่ความยั่งยืนจะต้องไม่เน้นไปที่จุดใดจุดหนึ่งเพียงอย่างเดียว แต่ต้องมีความ

ยั่งยืนทั้งทางเศรษฐกิจ สังคม และสิ่งแวดล้อมไปพร้อมๆ กัน (Segnestam, 2002; Kristensen, 2004; Van de Kerk & Manuel, 2008) ซึ่งเป็นไปตามแผนปฏิบัติที่ 21 หรือ Agenda 21 อันเป็นแผนแม่บทปฏิบัติการระหว่างประเทศ สำหรับการดำเนินงานที่จะทำให้เกิดการพัฒนาอย่างยั่งยืนทั้งในด้านสังคม เศรษฐกิจ และสิ่งแวดล้อม (World Bank, 1987)

รูปแบบการประเมินผลกระทบทางสังคมนั้น เป็นการอธิบายสิ่งที่ผู้ประเมินทำ หรือเป็นการกำหนดสิ่งที่ผู้ประเมินควรทำ โดยทั่วไปผู้ประเมินจะมีความเกี่ยวข้องกับ การตัดสินคุณค่า หรือจุดประสงค์ของการประเมิน (Keeves, 1988; Alkin & Ellett, 1990) ในการพัฒนารูปแบบการประเมินนั้น นักประเมินบางส่วนใช้แนวคิดเกี่ยวกับคำถามหลักเพื่อเป็นแนวทางในการพัฒนารูปแบบการประเมิน โดยยึดกรอบคำถามหลักในการประเมิน ที่ว่า ทำไมต้องประเมิน? ประเมินอะไร? ประเมินอย่างไร? และ ใครเป็นผู้ประเมิน? (Nevo, 1983; พิสนุ พงศ์ศรี, 2553; รัตนะ

บัวสนธ์, 2550; สมคิด พรหมจ้อย, 2550) ซึ่งสอดคล้องกับหลักในการพิจารณาการประเมินที่มีคุณภาพนั้นสามารถตัดสินใจจากคุณค่าของการประเมินอย่างน้อย 3 ด้าน คือ คำถามการประเมิน วิธีการประเมิน และ ผลการประเมิน (ศิริชัย กาญจนวาสี, 2550) ทั้งนี้ ในกรอบการพัฒนารูปแบบการประเมินผลกระทบทางสังคมนี้ นอกจากประยุกต์ใช้แนวคิดในเกี่ยวกับรูปแบบการประเมินดังกล่าว ผู้วิจัยได้พัฒนาตามหลักการประเมินในกระบวนทัศน์ใหม่ที่มีการประเมินต้องเป็นกระบวนการเรียนรู้เพื่อพัฒนา มีใช้การพิสูจน์เพื่อตัดสิน ดังคำที่ว่า “Evaluation’s most important purpose is not to prove, but to improve” (Stufflebeam & A.J. Shinkfield. 2007) และหลักการสำคัญของการประเมินผลกระทบทางสังคม คือ การเคารพ ความหลากหลายของสาธารณชน คำนี้ถึงผู้มีส่วนได้ส่วนเสีย และสร้าง การมีส่วนร่วมของผู้มีส่วนได้ส่วนเสียให้มากที่สุด (เดช วัฒนชัยเจริญ, 2550; พิสนุ พงศ์ศรี, 2553)

## กรอบแนวคิดการวิจัย

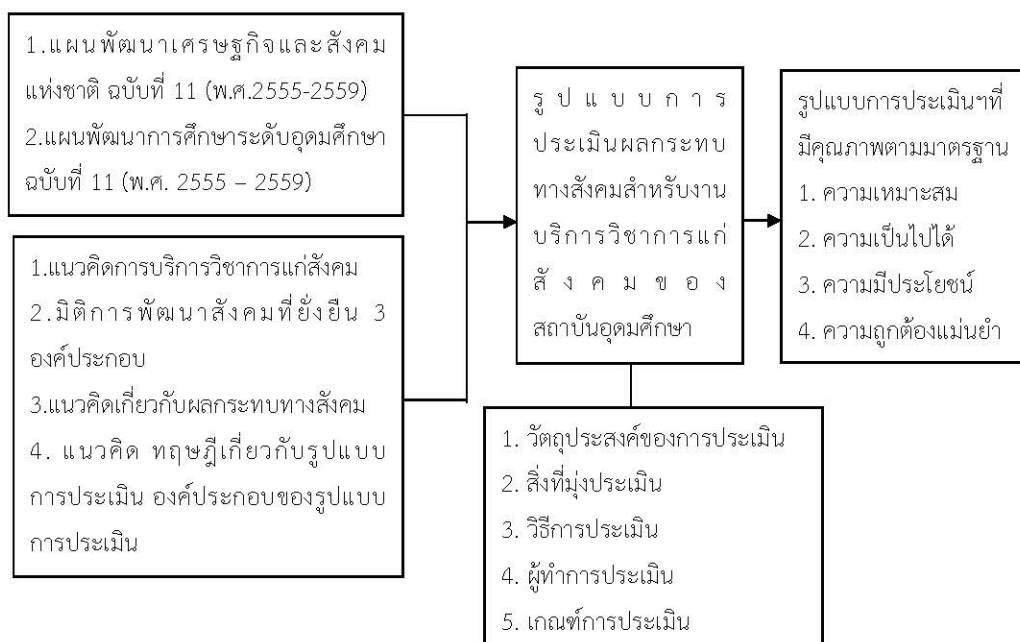

ภาพ 1 กรอบแนวคิดการวิจัย



## วิธีดำเนินการวิจัย

การวิจัยครั้งนี้เป็นการวิจัยและพัฒนา โดยแบ่งออกเป็น 4 ขั้นตอน ดังนี้

**ขั้นตอนที่ 1** การสังเคราะห์องค์ประกอบ ตัวชี้วัดผลกระทบทางสังคม และแนวทางการประเมินผลกระทบทางสังคม สำหรับงานบริการวิชาการของสถาบันอุดมศึกษา

กลุ่มตัวอย่าง ได้แก่ ผู้เชี่ยวชาญด้านงานบริการวิชาการแก่สังคม และด้านการประเมินโครงการทางสังคม จำนวน 5 คน โดยการเลือกแบบเจาะจง

เครื่องมือวิจัย ได้แก่ แบบสัมภาษณ์แบบมีโครงสร้าง โดยประเด็นการสัมภาษณ์เกี่ยวกับรูปแบบ การประเมิน วัตถุประสงค์การประเมิน สิ่งที่มีประเมิน วิธีการประเมิน ผู้ประเมินและเกณฑ์การประเมิน ซึ่งได้จากการสังเคราะห์เอกสารในเบื้องต้น

การวิเคราะห์ข้อมูลใช้การวิเคราะห์เนื้อหา ข้อมูลจากการสังเคราะห์เอกสารและการสัมภาษณ์ เพื่อเป็นกรอบในการร่างรูปแบบการประเมินผลกระทบทางสังคมสำหรับงานบริการวิชาการแก่สังคมของสถาบันอุดมศึกษา

**ขั้นตอนที่ 2** การสร้างรูปแบบการประเมินผลกระทบทางสังคมสำหรับงานบริการวิชาการแก่สังคม

กลุ่มตัวอย่าง ได้แก่ ผู้เชี่ยวชาญด้านงานบริการวิชาการแก่สังคมและด้านการประเมินโครงการทางสังคม จำนวน 5 คน โดยการเลือกแบบเจาะจง และคณาจารย์ ผู้ปฏิบัติงานด้านการบริการวิชาการแก่สังคม จำนวน 301 คน จากสถาบันอุดมศึกษาในกำกับของรัฐ จำนวน 17 แห่ง โดยการเลือกแบบเจาะจง

เครื่องมือวิจัย ได้แก่ แบบบันทึกการสนทนากลุ่ม สำหรับการตรวจสอบความเหมาะสม และความเป็นไปได้ของรูปแบบการประเมินฯ และแบบสอบถามสำหรับการตรวจสอบความเป็นไปได้ในการนำไปปฏิบัติของรูปแบบการประเมิน และการตรวจสอบความตรงเชิงโครงสร้างขององค์ประกอบผลกระทบทางสังคม

การวิเคราะห์ข้อมูลใช้การวิเคราะห์เนื้อหาข้อมูลจากการสนทนากลุ่ม การวิเคราะห์ค่าร้อยละของกลุ่มผู้ตอบแบบสอบถาม ผลการวิเคราะห์ค่าร้อยละมาเปรียบเทียบกับเกณฑ์เพื่อวิเคราะห์ฉันทามติ และการวิเคราะห์องค์ประกอบ

เชิงยืนยัน เพื่อทำการตรวจสอบความสอดคล้องของแบบจำลองที่ได้พัฒนาขึ้นกับข้อมูลเชิงประจักษ์

**ขั้นตอนที่ 3** การทดลองใช้รูปแบบการประเมิน

3.1 หน่วยทดลอง ได้แก่ มหาวิทยาลัยศรีนครินทรวิโรฒ กลุ่มตัวอย่าง ได้แก่ หัวหน้าและคณะกรรมการโครงการบริการวิชาการแก่ชุมชนและสังคม ประจำปีการศึกษา 2559 จำนวน 48 คน

3.2 ดำเนินการทดลองใช้รูปแบบการประเมินฯ ระหว่างวันที่ 15 กุมภาพันธ์ – 30 เมษายน 2560 เป็นระยะเวลา 2 เดือน 15 วัน โดย 1) การวางแผนดำเนินการจัดทำคู่มือการประเมิน และประชุมชี้แจงแนวทางการใช้รูปแบบการประเมินฯ 2) การดำเนินการ ลงพื้นที่ปฏิบัติงานโครงการเพื่อทำการประเมินผลกระทบทางสังคม 3) การตรวจสอบ ประชุมสรุปผลการประเมิน สอบถามและรับฟังข้อเสนอแนะหลังการใช้รูปแบบการประเมินฯ 4) การปรับปรุงรูปแบบการประเมินผลกระทบทางสังคมสำหรับงานบริการวิชาการแก่สังคมของสถาบันอุดมศึกษาให้มีความสมบูรณ์

เครื่องมือวิจัย ได้แก่ แบบสัมภาษณ์ผู้ทดลองใช้รูปแบบการประเมินฯ สำหรับศึกษาจุดเด่น จุดที่ควรพัฒนา ปัจจัยความสำเร็จและข้อจำกัดในการใช้รูปแบบการประเมินฯ และวิเคราะห์ข้อมูลโดยการวิเคราะห์เนื้อหา

**ขั้นตอนที่ 4** การประเมินรูปแบบการประเมินฯ

กลุ่มตัวอย่าง ได้แก่ หัวหน้าโครงการและคณะกรรมการโครงการบริการวิชาการแก่สังคม ผู้ทดลองใช้รูปแบบการประเมินฯ ในขั้นตอนที่ 3 จำนวน 48 คน

เครื่องมือวิจัย ได้แก่ แบบสอบถามแบบปรมาณค่า 5 ระดับ เพื่อประเมินความเหมาะสม ความมีประโยชน์ ความเป็นไปได้ และความถูกต้องแม่นยำของรูปแบบการประเมินฯ และวิเคราะห์ข้อมูล โดยสถิติขั้นพื้นฐาน ค่าเฉลี่ยและค่าเบี่ยงเบนมาตรฐาน

## ผลการวิจัย

1. การตรวจสอบความสอดคล้องของแบบจำลองโครงสร้างองค์ประกอบของผลกระทบทางสังคมสำหรับงานบริการวิชาการแก่สังคมของสถาบันอุดมศึกษา โดยการวิเคราะห์องค์ประกอบเชิงยืนยัน พบว่า

1.1 ผู้ตอบแบบสอบถามทั้งเพศหญิงและเพศชายมีสัดส่วนใกล้เคียงกัน โดยเพศหญิง จำนวน 151 คน คิดเป็นร้อยละ 50.2 และเพศชาย จำนวน 150 คน คิดเป็นร้อยละ 49.8 ส่วนใหญ่มีอายุ 36 – 40 ปี จำนวน 81 คน คิดเป็นร้อยละ 26.9 และมีประสบการณ์ทำงานในสถาบันอุดมศึกษา 11 – 15 ปี จำนวน 95 คน คิดเป็นร้อยละ 31.6 เมื่อพิจารณาในด้านความรับผิดชอบงานบริการวิชาการแก่สังคมที่ผ่านมา พบว่า ส่วนใหญ่รับผิดชอบงานบริการวิชาการแก่สังคม โดยเป็นคณะกรรมการโครงการ จำนวน 249 คน คิดเป็นร้อยละ 82.7

1.2 แบบจำลององค์ประกอบของผลกระทบทางสังคมสำหรับงานบริการวิชาการแก่สังคมของสถาบัน

อุดมศึกษา มีความสอดคล้องกับข้อมูลเชิงประจักษ์ โดยมีค่าไคส-แคร์ (Chi-Square:  $\chi^2$ ) เท่ากับ 212.22 ที่องศาอิสระ (df) 133 ค่าดัชนีวัดระดับความกลมกลืน (GFI) มีค่าเท่ากับ 0.95 ค่าดัชนีวัดระดับความกลมกลืนที่ปรับแก้แล้ว (AGFI) มีค่าเท่ากับ 0.90 ค่าดัชนีรากกำลังสองเฉลี่ยของเศษเหลือในรูปคะแนนมาตรฐาน (Standardized RMR) มีค่าเท่ากับ 0.05 ค่ารากของค่าเฉลี่ยกำลังสองของความคลาดเคลื่อนโดยประมาณ (RMSEA) มีค่าเท่ากับ 0.04 และมีค่า t ตั้งแต่ 6.63 ถึง 14.55 ซึ่งมีนัยสำคัญทางสถิติ แสดงว่า แบบจำลององค์ประกอบของผลกระทบทางสังคมสำหรับงานบริการวิชาการแก่สังคมของสถาบันอุดมศึกษา ที่ผู้วิจัยสร้างขึ้นมีความตรงตามโครงสร้าง

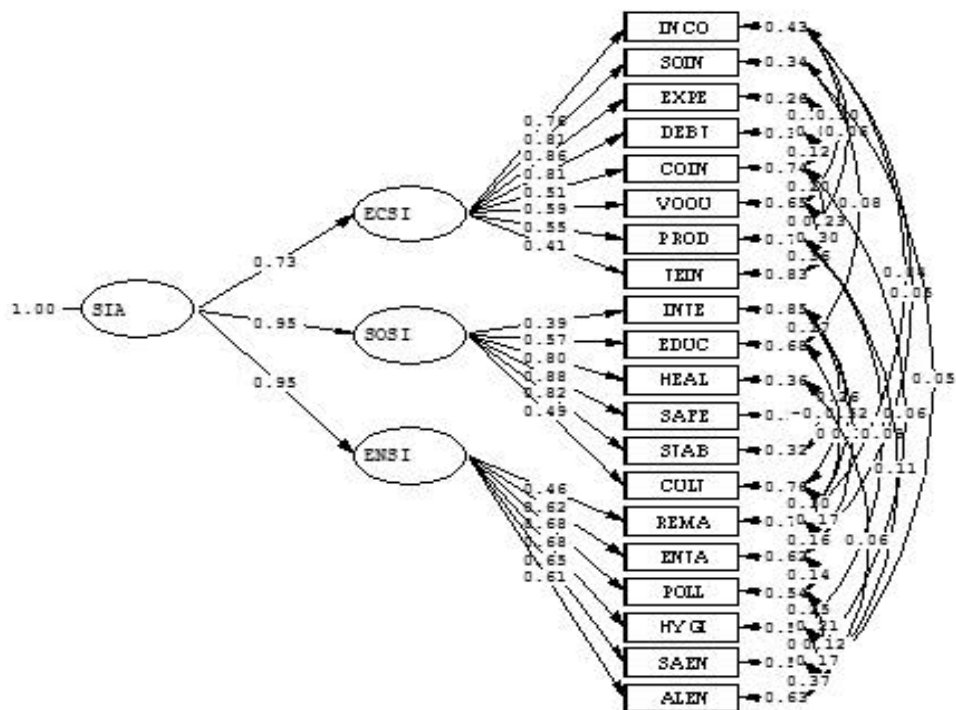

Chi-Square=212.22, df=133, P-value=0.00002, RMSEA=0.045

ภาพ 2 ผลการวิเคราะห์แบบจำลองผลกระทบทางสังคม ที่ได้ปรับแก้แล้ว

ตาราง 1 ค่าน้ำหนักองค์ประกอบมาตรฐานขององค์ประกอบผลกระทบทางสังคม (n = 301)

องค์ประกอบผลกระทบทางสังคม (SIA)	Factor Loading ( $\lambda$ )	Error ( $\theta$ )	t	R <sup>2</sup>
<b>ผลกระทบด้านเศรษฐกิจ (ECSI)</b>	.73	.46	10.63	.54
รายได้เพิ่มขึ้น	.76	.43	-	.57
แหล่งรายได้เพิ่มขึ้น	.81	.34	14.00*	.66
รายจ่ายลดลง	.86	.26	14.55*	.74
หนี้สินลดลง	.81	.35	13.52*	.66
ต้นทุนด้านปัจจัยการผลิตลดลง	.51	.74	8.20*	.26
ปริมาณผลผลิตเพิ่มขึ้น	.59	.65	10.93*	.35
มีผลิตภัณฑ์ชุมชนเพิ่มขึ้น	.55	.70	9.81*	.30
มีเทคโนโลยีหรือนวัตกรรมชุมชนเพิ่มขึ้น	.41	.83	6.85*	.17
<b>ผลกระทบด้านสังคม (SOSI)</b>	.95	.09	6.58	.91
มีการรวมกลุ่มทางสังคมของชุมชนเพิ่มขึ้น	.39	.85	-	.15
มีการเข้าถึงระบบการศึกษาที่มากขึ้น	.57	.68	6.73	.32
มีสุขภาพดีขึ้น	.80	.36	6.69	.64
มีความปลอดภัยในชีวิตและทรัพย์สินเพิ่มขึ้น	.88	.22	6.89	.78
มีความมั่นคงในอาชีพและที่อยู่อาศัย	.82	.32	6.74	.68
มีการสืบสานและอนุรักษ์ขนบธรรมเนียมประเพณีและศิลปวัฒนธรรมของชุมชนมากขึ้น	.49	.76	6.80	.24
<b>ผลกระทบด้านสิ่งแวดล้อม (ENSI)</b>	.95	.09	7.44	.91
มีการรวมกลุ่มจัดการทรัพยากรของชุมชน	.46	.79	-	.21
มีพื้นที่ป่าหรือแหล่งน้ำที่ได้รับการอนุรักษ์เพิ่มขึ้น	.62	.62	7.61	.38
ปัญหาด้านมลภาวะทางสิ่งแวดล้อมในชุมชนลดลง	.68	.54	6.97	.46
ชุมชนมีสภาพแวดล้อมที่ถูกสุขลักษณะ	.68	.54	6.97	.46
มีการใช้พลังงานอย่างประหยัดมากขึ้น	.65	.57	6.86	.43
มีการใช้พลังงานทางเลือกในชุมชนเพิ่มขึ้น	.61	.63	6.63	.37

\* นัยสำคัญทางสถิติที่ระดับ .05

ในตาราง 1 ค่าน้ำหนักองค์ประกอบมาตรฐานในโมเดลของทุกองค์ประกอบมีค่าเป็นบวก มีค่าตั้งแต่ .73-.95 และมีนัยสำคัญทางสถิติ องค์ประกอบผลกระทบด้านสังคมและด้านสิ่งแวดล้อม มีค่าน้ำหนักมากที่สุด .95 รองลงไปคือ องค์ประกอบผลกระทบด้านเศรษฐกิจ .73 แสดงว่าทุกองค์ประกอบสามารถชี้วัดผลกระทบทางสังคมสำหรับงานบริการวิชาการแก่สังคมของสถาบันอุดมศึกษาได้อย่างมีนัยสำคัญ โดยองค์ประกอบผลกระทบทางสังคมด้านเศรษฐกิจ

ประกอบด้วยตัวชี้วัด 8 ตัวชี้วัด มีค่าน้ำหนักองค์ประกอบมาตรฐานอยู่ระหว่าง .41 - .86 อย่างมีนัยสำคัญทางสถิติ มีค่าความคลาดเคลื่อนมาตรฐาน ( $\theta$ ) อยู่ระหว่าง .26 - .83 มีค่าความเชื่อมั่น อยู่ระหว่างร้อยละ 17 - 74 ซึ่งแสดงให้เห็นว่าตัวชี้วัดเป็นองค์ประกอบของตัวแปรแฝงผลกระทบทางสังคมด้านเศรษฐกิจได้ดี องค์ประกอบผลกระทบทางสังคมด้านสังคมประกอบด้วยตัวชี้วัด 6 ตัวชี้วัด มีค่าน้ำหนักองค์ประกอบมาตรฐาน อยู่ระหว่าง .39 - .88 อย่างมีนัย



สำคัญทางสถิติ มีค่าความคลาดเคลื่อนมาตรฐาน ( $\Theta$ ) อยู่ระหว่าง .22 - .85 มีค่าความเชื่อมั่น อยู่ระหว่างร้อยละ 15 - 78 ซึ่งแสดงให้เห็นว่าตัวชี้วัดเป็นองค์ประกอบของตัวแปรแฝงผลกระทบทางสังคมด้านสังคมได้ดี และองค์ประกอบผลกระทบทางสังคมด้านสิ่งแวดล้อมประกอบด้วยตัวชี้วัด 6 ตัวชี้วัด มีค่าน้ำหนักองค์ประกอบมาตรฐาน อยู่ระหว่าง .46 - .68 อย่างมีนัยสำคัญทางสถิติ มีค่าความคลาดเคลื่อนมาตรฐาน ( $\Theta$ ) อยู่ระหว่าง .54 - .79 มีค่าความเชื่อมั่น อยู่ระหว่างร้อยละ 21 - 46 ซึ่งแสดงให้เห็นว่าตัวชี้วัดเป็นองค์ประกอบของตัวแปรแฝงผลกระทบทางสังคมด้านสิ่งแวดล้อมได้ดี

2. รูปแบบการประเมินผลกระทบทางสังคมสำหรับงานบริการวิชาการแก่สังคมของสถาบันอุดมศึกษา ประกอบด้วยวัตถุประสงค์การประเมิน สิ่งที่มีมุ่งประเมิน (องค์ประกอบ และตัวชี้วัดผลกระทบทางสังคม) วิธีการประเมิน (ผู้ให้ข้อมูล และเครื่องมือรวบรวมข้อมูล) ผู้ทำการประเมิน และเกณฑ์การประเมิน

จากภาพ 3 รูปแบบการประเมินผลกระทบทางสังคมสำหรับงานบริการวิชาการแก่สังคมของสถาบันอุดมศึกษา ประกอบด้วยวัตถุประสงค์การประเมิน สิ่งที่มีมุ่งประเมิน วิธีการประเมิน ผู้ทำการประเมิน และเกณฑ์การประเมิน โดยวัตถุประสงค์การประเมินผลกระทบทางสังคมสำหรับงานบริการวิชาการแก่สังคมของสถาบันอุดมศึกษา ได้แก่ เพื่อตัดสินคุณค่าทางสังคมของงานบริการวิชาการแก่สังคมและพัฒนางานบริการวิชาการแก่สังคมให้ตอบสนองต่อความต้องการของชุมชนและสังคมมากขึ้น สิ่งที่มีมุ่งประเมินประกอบด้วยผลกระทบทางสังคม 3 องค์ประกอบ 20 ตัวชี้วัด ได้แก่ ด้านเศรษฐกิจ จำนวน 8 ตัวชี้วัด ด้านสังคม จำนวน 6 ตัวชี้วัด และด้านสิ่งแวดล้อม จำนวน 6 ตัวชี้วัด วิธีการประเมิน ประกอบด้วยส่วนที่สำคัญ 2 ส่วน คือ 1) ผู้ให้ข้อมูล โดยในการดำเนินการประเมินต้องระบุผู้ให้ข้อมูลหรือผู้มีส่วนได้ส่วนเสียจากการดำเนินงานบริการวิชาการแก่สังคม และ 2) เครื่องมือ

เก็บรวบรวมข้อมูล ได้แก่ แบบสัมภาษณ์แบบกึ่งโครงสร้างแบบสอบถาม แบบสังเกต แบบตรวจสอบรายการและแบบตรวจสอบเอกสารหลักฐาน ผู้ทำการประเมิน ได้แก่ ผู้ดำเนินการหรือคณะทำงานโครงการบริการวิชาการแก่สังคมเป็นผู้ประเมิน (ผู้ประเมินภายใน) และนักประเมินโครงการทางสังคมภายนอกเป็นผู้ประเมิน (ผู้ประเมินภายนอก) ส่วนเกณฑ์การประเมิน ประกอบด้วยเกณฑ์การตัดสินคุณภาพ 5 ระดับ มากที่สุด มาก ปานกลาง น้อย และน้อยที่สุด

## สรุปและข้อเสนอแนะ

แบบจำลองโครงสร้างองค์ประกอบและตัวชี้วัดผลกระทบทางสังคมที่พัฒนาขึ้นนั้นมีความสอดคล้องกับข้อมูลเชิงประจักษ์ โดยตัวชี้วัดทั้ง 3 ขององค์ประกอบของผลกระทบทางสังคม มีค่าน้ำหนักองค์ประกอบอยู่ระหว่าง .73 - .95 ตัวชี้วัดด้านสังคม (SOSI) และด้านสิ่งแวดล้อม (ENSI) มีค่าน้ำหนักองค์ประกอบเท่ากับ .95 เท่ากัน ส่วนตัวชี้วัดด้านเศรษฐกิจ (ECSI) มีค่าน้ำหนักองค์ประกอบน้อยที่สุด เท่ากับ .73 สอดคล้องกับแนวคิดในการพัฒนาสังคมอย่างยั่งยืน (Segnestam, 2002; Kristensen, 2004; Van de Kerk and Manuel, 2008, World Bank, 1987) และแผนพัฒนาเศรษฐกิจและสังคมแห่งชาติ ฉบับที่ 11 (พ.ศ. 2555-2559) ซึ่งให้เห็นว่า ในการดำเนินงานบริการวิชาการแก่สังคมของสถาบันอุดมศึกษานั้น จะต้องสร้างความสมดุลในการพัฒนาสังคมทั้ง 3 มิติ คือ เศรษฐกิจ สังคม และสิ่งแวดล้อม โครงการบริการวิชาการแก่สังคมต้องสร้างคุณค่าทางสังคมในลักษณะองค์รวม ดังที่ว่า การพัฒนาที่ยั่งยืนจะต้องมีลักษณะเป็น บูรณาการ คือทำให้เกิดเป็นองค์รวม (Holistic) หมายความว่า องค์ประกอบทั้งหลายที่เกี่ยวข้องจะต้องมีคุณค่าร่วมกันในกิจกรรมการพัฒนาที่เศรษฐกิจและสังคมต้องนำไปสู่การแก้ปัญหาสิ่งแวดล้อมในขณะเดียวกัน (พระธรรมปิฎก (ป.อ.ปยุตโต), 2544)

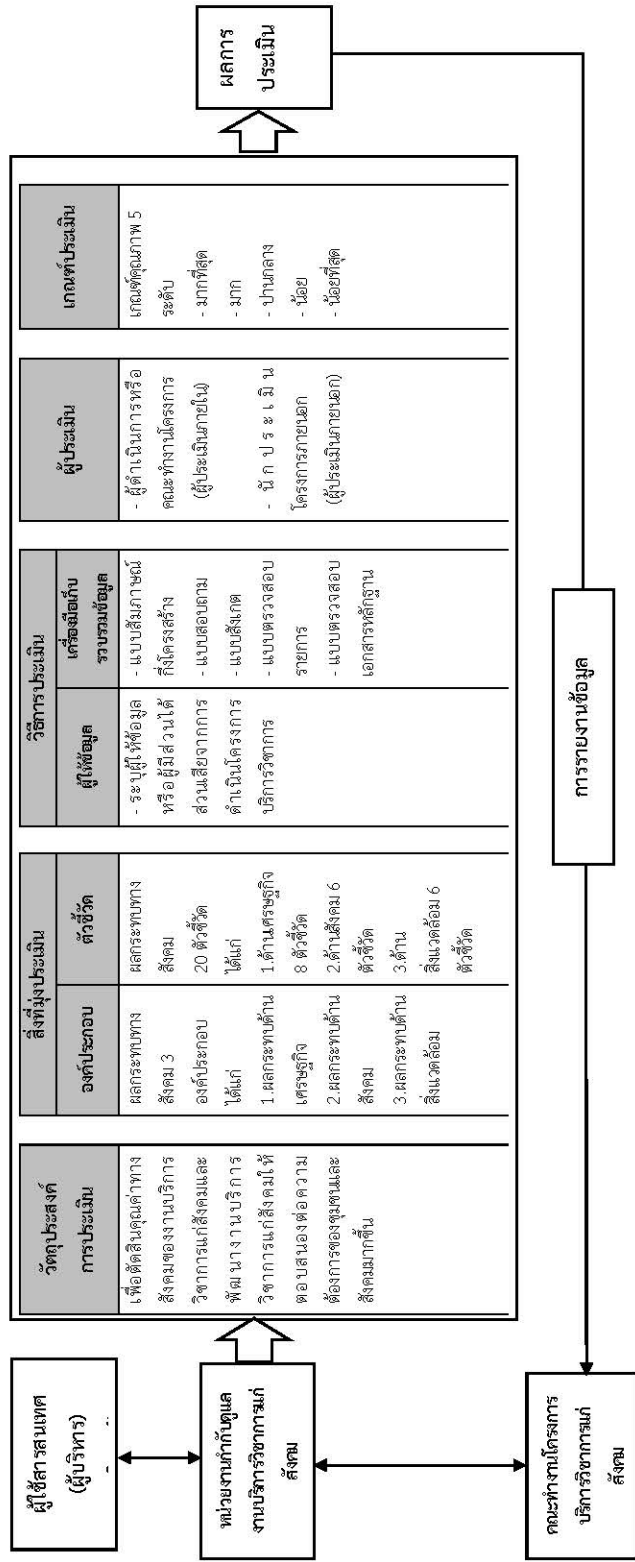

ภาพ 3 รูปแบบการประเมินผลกระทบบททางสังคมสำหรับงานบริการวิชาการแก่สังคมของสถาบันอุดมศึกษา

รูปแบบการประเมินผลกระทบทางสังคมสำหรับงานบริการวิชาการแก่สังคมของสถาบันอุดมศึกษา ประกอบด้วยวัตถุประสงค์การประเมิน สิ่งที่มีมุ่งประเมิน วิธีการประเมิน ผู้ทำการประเมิน และเกณฑ์การประเมิน สอดคล้องตามแนวคิดการประเมินที่ประกอบด้วยองค์ประกอบและรายละเอียดที่สามารถตอบคำถามการประเมินได้อย่างครบถ้วนในประเด็น ทำไม่ต้องประเมิน? (วัตถุประสงค์การประเมิน) ประเมินอะไร? (สิ่งที่มีมุ่งประเมิน) ประเมินอย่างไร? (วิธีการประเมิน) และใครเป็นผู้ประเมิน? (ผู้ประเมิน) รวมถึงเกณฑ์การประเมินและการรายงานผลการประเมิน สอดคล้องกับหลักในการพิจารณาการประเมินที่มีคุณภาพนั้นสามารถตัดสินใจจากคุณค่าของการประเมินอย่างน้อย 3 ด้าน คือ คำถามการประเมิน วิธีการประเมิน และผลการประเมิน (Nevo, 1983; ศิริชัย กาญจนวาสี, 2550; พิสนุ พงศ์ศรี, 2553; รัตนะ บัวสนธ์, 2550; สมคิด พรหมจ้อย, 2550) ทั้งนี้ ในการดำเนินการประเมินผลกระทบทางสังคมตามรูปแบบการประเมินผลกระทบทางสังคมสำหรับงานบริการวิชาการแก่สังคมของสถาบันอุดมศึกษา มุ่งเน้นการเคารพความหลากหลายของสาธารณชน คำนี้ถึงผู้มีส่วนได้ส่วนเสีย และสร้างการมีส่วนร่วมของผู้มีส่วนได้ส่วนเสียให้มากที่สุด มุ่งประเมินเฉพาะประเด็นที่เกี่ยวข้องหรือการรวมเฉพาะสิ่งที่จำเป็น “สาระสำคัญ” และชี้ให้เห็นถึงความสำคัญของตัวแปรทางสังคม และความสำคัญของผลกระทบ เป็นไปตามหลักการและกระบวนการที่สำคัญของการประเมินผลกระทบทางสังคม (เดช วัฒนชัยเจริญ, 2550; สฤณี อาชวานันทกุล และภัทราพร แยมลออ, 2557) แม้ในการทดลองใช้รูปแบบการประเมินนี้ จะพบว่าตัวชี้วัดในการประเมินหรือสิ่งที่มีมุ่งประเมิน ไม่สอดคล้องกับลักษณะเฉพาะของโครงการบริการวิชาการแก่สังคมที่มุ่งสร้างคุณค่าต่อสังคมเพียงด้านใดด้านหนึ่งหรือเฉพาะด้านเท่านั้น ทั้งนี้ รูปแบบการประเมินนี้ มุ่งใช้สำหรับงานบริการวิชาการแก่สังคมทั้งหมด มีได้มุ่งใช้เฉพาะกิจกรรมหรือโครงการด้านใดด้านหนึ่งเท่านั้น องค์ประกอบและตัวชี้วัดที่ใช้ในการประเมินจึงครอบคลุมมิติการพัฒนาสังคมหรือคุณค่าทางสังคมที่เกิดจากการดำเนินงานบริการวิชาการแก่สังคมในทุกด้านของการพัฒนาอย่างยั่งยืน

การประเมินผลกระทบทางสังคมนี้เป็นทั้งศาสตร์และศิลป์ ในการขับเคลื่อนงานบริการวิชาการแก่สังคม เพื่อขับเคลื่อนปฏิบัติการในสังคม ผลวิจัยพบว่า รูปแบบประเมินนี้มีคุณภาพตามมาตรฐานการประเมินด้านความเหมาะสม ความมีประโยชน์ ความเป็นไปได้ ความถูกต้องแม่นยำ และสามารถนำไปใช้ในการประเมินงานบริการวิชาการแก่สังคมได้ในสถานการณ์จริง ช่วยให้เกิดการเรียนรู้ร่วมกันทางสังคมเพื่อการปรับปรุงพัฒนางานบริการวิชาการให้ตอบสนองต่อสังคม ในยุคที่สังคมต้องขับเคลื่อนด้านฐานความรู้ การประเมินนับเป็น “สิ่งสำคัญที่พึงกระทำ” มีใช้เพียง “สิ่งที่ต้องทำ” จึงจำเป็นอย่างยิ่งที่ในการขยายฐานความรู้ ความเข้าใจและการตระหนักถึงคุณค่าการประเมินให้ยิ่งขึ้นไป

## ข้อเสนอแนะ

### ข้อเสนอแนะในการนำผลการวิจัยไปใช้

1. งานบริการวิชาการแก่สังคมมีความหลากหลายในลักษณะกิจกรรม วัตถุประสงค์ กลุ่มเป้าหมายและบริบทของพื้นที่โครงการ ผู้ใช้รูปแบบการประเมินนี้จึงควรวางแผนการประเมินให้เหมาะสม ทั้งในเรื่องช่วงเวลาในการเก็บข้อมูล การออกแบบเครื่องมือเก็บข้อมูลและการกำหนดผู้ให้ข้อมูล
2. ผลกระทบทางสังคมที่เกิดขึ้นจากการดำเนินงานบริการวิชาการแก่สังคมของสถาบันอุดมศึกษา มีทั้งที่เป็นมูลค่าทางเศรษฐกิจที่วัดได้สังเกตได้อย่างชัดเจนและมูลค่าที่เป็นนามธรรมที่วัดได้สังเกตได้ยาก ผู้ใช้รูปแบบควรตระหนักถึงความสำคัญของการมีส่วนร่วมของผู้มีส่วนได้ส่วนเสียในทุกภาคส่วน เพื่อให้ได้ข้อมูลที่ถูกต้องชัดเจน

### ข้อเสนอแนะในการวิจัยครั้งต่อไป

การวิจัยครั้งนี้มุ่งศึกษาเฉพาะผลกระทบทางสังคมหรือการเปลี่ยนแปลงทางสังคมที่เกิดขึ้นจากการดำเนินงานบริการวิชาการแก่สังคม เท่านั้น ในการวิจัยครั้งต่อไป อาจศึกษาผลกระทบทางสังคมในมิติของสถาบันอุดมศึกษาควบคู่ไปด้วย ทั้งนี้สื่อนักศึกษา คณาจารย์ผู้ดำเนินกิจกรรม และสถาบันที่ได้รับคุณค่าทางสังคมหรือการเปลี่ยนแปลงจากการดำเนินงานบริการวิชาการแก่สังคม

## เอกสารอ้างอิง

- เดช วัฒนชัยเจริญยิ่ง. (2550). *การประเมินผลกระทบทางสังคม*. พิษณุโลก: กลุ่มปัญญาวิถี.
- เนาวรัตน์ พลายน้อย. (2552). *การประเมินผลโครงการ มองการประเมิน: อดีต:ปัจจุบัน:อนาคต*. สำนักงานคณะกรรมการวิจัยแห่งชาติ (วช.).
- พระธรรมปิฎก (ป.อ.ปยุตโต). (2544). *การพัฒนาที่ยั่งยืน*. (พิมพ์ครั้งที่ 8). กรุงเทพฯ: สำนักพิมพ์ โคมลคิมทอง.
- พิสนุ ฟองศรี. (2550). การประเมินทางการศึกษา แนวคิดสู่การปฏิบัติ. (พิมพ์ครั้งที่ 4). กรุงเทพฯ: ด้านสุทธาการพิมพ์.
- \_\_\_\_\_ (2553). *เทคนิควิธีการประเมินโครงการ*. กรุงเทพฯ: ด้านสุทธาการพิมพ์.
- วิจิต หล่อจิระชุมท์กุล และ จิราวัลย์ จิตรถเวช. (2555). *การพัฒนาระดับชาติและตัวชี้วัดการพัฒนาที่ยั่งยืนในระดับภาค*. สถาบันบัณฑิตพัฒนบริหารศาสตร์.
- สถณี อาชวานันทกุล และ ภัทราพร แยมลลอ. (2557). *คู่มือการประเมินผลลัพธ์ทางสังคมและผลตอบแทนทางสังคมจากการลงทุน*. กรุงเทพฯ: ด้านสุทธาการพิมพ์.
- สมคิด พรหมจ้อย. (2550). *เทคนิคการประเมินโครงการ*. (พิมพ์ครั้งที่ 5). นนทบุรี: สำนักพิมพ์จตุพร ดีไซน์.
- สำนักงานคณะกรรมการพัฒนาการเศรษฐกิจและสังคมแห่งชาติ. (2554). *สรุปสาระสำคัญแผนพัฒนาเศรษฐกิจและสังคมแห่งชาติ ฉบับที่ 11 พ.ศ. 2555-2559*. กรุงเทพฯ: สำนักงานคณะกรรมการพัฒนาการเศรษฐกิจและสังคมแห่งชาติ.
- สำนักงานคณะกรรมการการอุดมศึกษา. (2556). *แผนพัฒนาการศึกษาระดับอุดมศึกษา ฉบับที่ 11 (พ.ศ. 2555 – 2559)*. กรุงเทพฯ: โรงพิมพ์แห่งจุฬาลงกรณ์มหาวิทยาลัย.
- \_\_\_\_\_ (2552). *รายงานผลการประชุมหารืออย่างไม่เป็นทางการ นโยบายการศึกษา: การปฏิรูปอุดมศึกษา*. กรุงเทพฯ: โรงพิมพ์แห่งจุฬาลงกรณ์มหาวิทยาลัย.
- \_\_\_\_\_ (2554). *อนุสรณ์อุดมศึกษา ปีที่ 37 ฉบับที่ 394*. กรุงเทพฯ: โอเดียนสแควร์.
- สำนักงานรับรองมาตรฐานและประเมินคุณภาพการศึกษา. (องค์การมหาชน). (2555). *คู่มือการประเมินคุณภาพภายนอก รอบสาม (พ.ศ. 2554 - 2558) ระดับอุดมศึกษา ฉบับสถานศึกษา*. กรุงเทพฯ: บริษัท ออฟเซ็ท พลัส จำกัด.
- รัตน์ะ บัวสนธ์. (2550). *ทิศทางและอาณาบริเวณการประเมิน*. (พิมพ์ครั้งที่ 2). กรุงเทพฯ: จุฬาลงกรณ์มหาวิทยาลัย.
- ศิริชัย กาญจนวาสี. (2550). *ทฤษฎีการประเมิน*. (พิมพ์ครั้งที่ 6). กรุงเทพฯ: จุฬาลงกรณ์มหาวิทยาลัย.

## References

- Achavanuntakul, Sarinee & Yamla-oa, Patraporn. (2014). *Social Impact Assessment & Social Return on Investment Handbook*. Bangkok: Dan Sutthakar. (in Thai).
- Alkin, M.C. and F.S. Ellett Jr. (1990). *Development of Evaluation Model*. in The National Encyclopedia of Educational Evaluation. Oxford: Pergamon.
- Burdge, Rabel J. (1994). *A Community Guide to Social Impact Assessment*. Social Ecology Press.
- Dye Thomas R. (1984). *Understanding Public Policy*. (5<sup>th</sup> ed). Englewood Cliffs. New Jersey.
- Kristensen, P. (2004). *The DPSIR framework*. UNEP Headquarter, Nairobi, Kenya.
- Keeves, John P. (1988). "Model and Model Building" in *Educational Research, Methodology and Measurement*. A International Handbook, New York: Pergamon.
- Licon, C.V. (2004). *An Evaluation Model of Sustainable Development Possibilities*. Dissertation Abstracts International. 66: 1388-A.

- Lorchirachoonkul, Vichit & Jitthavech, Jirawan. (2012). *The Development of indicators and indicators for sustainable development at the regional level in Thailand*. National Institute of Development Administration. (in Thai).
- Nevo, D. (1983). *The Conceptualization of Educational Evaluation: An Analytical Review of the Literature*. Review of Educational Research. 53: 117-128.
- Segnestam, L. (2002). *Indicators of Environment and Sustainable Development: Theories and Practical Experiences*. World Bank, Environment Department, Washington D.C.
- Stufflebeam D.L. and A.J. Shinkfield. (2007). *Evaluation Theory, Models and Applications*. San Francisco: Jossey-Bass.
- Taylor, C. Nicholas, C. Hobson Bryan and Colin C. Goodrich. (1990). *Social Assessment Theory, Process and Techniques*. Studies in Resource Management No. 7, Lincoln University, New Zealand.
- Van de Kerk, Geurt and Manuel, A.R. (2008). *A Comprehensive Index for a Sustainable Society : The SSI : the Sustainable Society Index*. Journal of Ecological Economics.
- Wattanachaiyingcharoen, Det. (2007). *Social Impact Assessment*. Phitsanulok Province: Punyavithee group. (in Thai).
- World Bank. (1987). *Environment, Growth and Development*. World Bank, Environment Department, Washington D.C.