

อิทธิพลภาวะผู้นำการปฏิรูปและการมีส่วนร่วมของนักศึกษาที่ส่งผลต่อประสิทธิผลของการศึกษาชั้นสูงของกองทัพเรือ

Influences of Transformational Leadership and Naval Student's Participation on the Effectiveness of Naval Education

พีรพัฒน์ วาณิชยชาติ¹ และ พิพัฒน์ นนทนาธรณ์²

Peerapat Vanichayachart¹ and Phiphat Nonthanathorn²

บทคัดย่อ

การศึกษาวิจัยครั้งนี้มีวัตถุประสงค์เพื่อ 1. เพื่อศึกษาความสัมพันธ์ระหว่างภาวะผู้นำการปฏิรูป การมีส่วนร่วมของนักศึกษา และประสิทธิผลของการศึกษาชั้นสูงของกองทัพเรือ 2. เพื่อศึกษาอิทธิพลของภาวะผู้นำการปฏิรูป และอิทธิพลของการมีส่วนร่วมของนักศึกษา ต่อประสิทธิผลของการศึกษาชั้นสูงของกองทัพเรือ ทั้งทางตรงและโดยอ้อม กลุ่มตัวอย่างเป็น นักศึกษาหลักสูตรวิทยาลัยการทัพเรือ หลักสูตรเสนาธิการทหารเรือ หลักสูตรเสนาธิการทหารเรือ (2 ภาษา) หลักสูตรนายทหารอาวุโส หลักสูตรพรคนาวิน หลักสูตรทั่วไป หลักสูตรเพิ่มวิชา และหลักสูตรพรรคกลิน รวมทั้งหมด 400 ชุด

ผลการวิจัยพบว่า ปัจจัยด้านภาวะผู้นำการปฏิรูป มีอิทธิพลต่อปัจจัยด้านการมีส่วนร่วมของนักศึกษาอยู่ในระดับสูงมากอย่างมีนัยสำคัญทาง ปัจจัยด้านการมีส่วนร่วมของนักศึกษามีอิทธิพลต่อประสิทธิผลของการศึกษาชั้นสูงของกองทัพเรืออยู่ในระดับสูงอย่างมีนัยสำคัญทางสถิติ ปัจจัยด้านภาวะผู้นำการปฏิรูป มีอิทธิพลทางตรง ต่อประสิทธิผลของการศึกษาชั้นสูงของกองทัพเรืออยู่ในระดับปานกลางอย่างมีนัยสำคัญทางสถิติ อย่างไรก็ตามพบว่าปัจจัยด้านภาวะผู้นำการปฏิรูปมีอิทธิพลต่อประสิทธิผลของการศึกษาชั้นสูงของกองทัพเรือทางอ้อมผ่านทางปัจจัยด้านการมีส่วนร่วมของนักศึกษา เท่ากับ 0.511 ซึ่งอยู่ในระดับปานกลางอย่างมีนัยสำคัญทางสถิติ และพบว่าร้อยละ 93.5 ของค่าความแปรปรวนในประสิทธิผลของการศึกษาชั้นสูงของกองทัพเรือ สามารถถูกอธิบายและทำนายโดยปัจจัยภาวะผู้นำการปฏิรูป ทั้งนี้เมื่อรวมค่าสัมประสิทธิ์ของอิทธิพลทางตรง 0.442 กับอิทธิพลทางอ้อม 0.511 จะได้เท่ากับ 0.953 แสดงให้เห็นว่า เมื่อมองโดยรวมแล้ว ปัจจัยด้านภาวะผู้นำการปฏิรูป มีอิทธิพลต่อประสิทธิผลของการศึกษาชั้นสูงของกองทัพเรือ อยู่ในระดับสูงมากอย่างมีนัยสำคัญทางสถิติ

คำสำคัญ: ภาวะผู้นำการปฏิรูป การมีส่วนร่วม ประสิทธิผลของการศึกษาชั้นสูงของกองทัพเรือ

¹ ปริญญาบริหารธุรกิจมหาบัณฑิต สาขาวิชาบริหารธุรกิจ คณะบริหารธุรกิจ มหาวิทยาลัยเกษตรศาสตร์ email: peerapat.v@ku.ac.th

¹ Master of Business Administration, Kasetsart University.

² ผู้ช่วยศาสตราจารย์ ภาควิชาการจัดการ คณะบริหารธุรกิจ มหาวิทยาลัยเกษตรศาสตร์

² Assistant Professor, Department of Management, Faculty of Business Administration, Kasetsart University.

Abstract

The objectives of this research were 1) to study relationship between transformational leadership and Naval student's participation on the effectiveness of Naval education. 2) to study the influences of transformational leadership on the effectiveness of Naval education. 3) to study the influences of Naval student's participation on the effectiveness of Naval education. 4) to study the influence of transformational leadership on the effectiveness of Naval education. Both directly and indirectly via Naval student's participation variables. Sample was the student of Naval education. Judgmental sampling was conducted, and the sample size of 400 respondents is completed.

The results reveal that the analysis of a structural equation that factors in transformational leadership is positively correlated very high level with Naval student's participation and the variance factors can be explained and predicted by leadership 91.00. Naval student's participation has a positive relationship in a very high level with the effectiveness of Naval education. The influences of transformational leadership is positively correlated very high level with the effectiveness of Naval education. The influences of transformational leadership to the effectiveness of Naval education, indirect via Naval student's participation = 0.51, which is a moderate one. And found a statistically significant proportion of the variance can be explained by structural equation model = 0.95 Fit indices of the model were $\chi^2 / df = 1.068$; CFI = 1; NNFI = 1; RMSEA = 0.013 และ 90% CI for RMSEA = 0.036

Key words: Transformational Leadership, Naval Student's Participation, Effectiveness of Naval Education

ความเป็นมาและความสำคัญของปัญหา

กระแสโลกาภิวัตน์ ส่งผลให้สังคมโลกมีการเปลี่ยนแปลงและเจริญก้าวหน้าอย่างรวดเร็วและไม่แน่นอนในทุกมิติ ทั้งด้านการเมือง เศรษฐกิจ การทหาร สังคมจิตวิทยา วิทยาศาสตร์และเทคโนโลยี ทุกประเทศต้องมีการปรับตัวเพื่อให้สอดคล้องกับความเปลี่ยนแปลงของโลกใหม่ ที่เห็นได้ชัดเจน คือ การรวมกลุ่มกันในแต่ละภูมิภาค เพื่อสร้างความร่วมมือด้านเศรษฐกิจและความมั่นคง ถือเป็นอำนาจการต่อรองที่สำคัญในประชาคมโลก ปัจจุบันประเทศไทยอยู่ระหว่างการเตรียมความพร้อมเข้าสู่ประชาคมเศรษฐกิจอาเซียน ภายในปี พ.ศ. 2558 โดยต้องเร่งพัฒนายกระดับทั้งด้านการเมือง ความมั่นคง และสังคม และวัฒนธรรม ให้ทันต่อความก้าวหน้าของประเทศสมาชิกไปพร้อมกัน ในส่วนของกองทัพเรือจึงต้องเตรียมความพร้อมทุกด้าน โดยเฉพาะอย่างยิ่งด้านกำลังพล เพื่อให้มีความพร้อมที่จะรับการเปลี่ยนแปลงด้านความมั่นคงและความร่วมมือในภูมิภาคที่จะเกิดขึ้นในอนาคต ดังนั้น การพัฒนาคน/กำลังพล ซึ่งเป็นปัจจัยที่สำคัญที่สุดต่อการพัฒนา

องค์กร โดยมี “การศึกษา” เป็นเครื่องมือที่ทรงอำนาจในการพัฒนากำลังพล และนับเป็นความจำเป็นอย่างยิ่ง ที่กองทัพเรือต้องให้ความสำคัญในการเร่งพัฒนาและปรับระบบการศึกษาให้ทันต่อการเปลี่ยนแปลงในยุคสังคมฐานความรู้ ซึ่งเป็นยุคที่ขับเคลื่อนด้วยความรู้ เทคโนโลยีและนวัตกรรมขั้นสูง ทั้งนี้เพื่อให้ทุกมิติของกำลังรบของกองทัพเรือมีความเข้มแข็ง สามารถทำหน้าที่ในการเป็นกำลังอำนาจทางเรือหรือนาวิกานาภาพ ซึ่งเป็นส่วนหนึ่งของกำลังอำนาจทางทะเลหรือสมุทรานาภาพ อันเป็นเครื่องมือที่มีประสิทธิภาพในการรักษาผลประโยชน์แห่งชาติทางทะเลในอนาคต

การศึกษาขั้นสูงของกองทัพเรือ โดยกรมยุทธศึกษาทหารเรือเป็นหน่วยรับผิดชอบ มีการจัดการเรียนการสอนหลายระดับ ประกอบด้วย ระดับยุทธวิธีและผู้บริหารชั้นต้น ได้แก่ หลักสูตรพรตคนาวิน หลักสูตรทั่วไป หลักสูตรเพิ่มวิชา และหลักสูตรพรตกลิน ระดับยุทธการและผู้บริหารระดับกลาง ได้แก่ หลักสูตรเสนาธิการทหารเรือ หลักสูตรเสนาธิการทหารเรือ (2 ภาษา) และหลักสูตรนายทหารอาวุโส และระดับยุทธศาสตร์/ผู้บริหารระดับสูง ได้แก่

หลักสูตรวิทยาลัยการทัพเรือ (ระเบียบกองทัพเรือ ว่าด้วยการศึกษา, 2530) การจัดการศึกษาชั้นสูงของสถานศึกษาต่างๆ ดังกล่าวนั้น หากได้พิจารณาถึงปัจจัยที่เป็นองค์ประกอบหลักในการจัดการศึกษาที่มีคุณภาพทั้งระบบนั้น สิ่งทีถือเป็นทรัพยากรที่สำคัญที่สุด คือการบริหารบุคคล ในที่นี้หมายถึงรวมถึงทั้งบุคลากรที่เป็นผู้รับการศึกษาและที่เป็นบุคลากรในสถานศึกษา ซึ่งอาจกล่าวได้ว่า “บุคลากรในโรงเรียนมีความสำคัญต่อการบริหารฯ” เพราะบุคลากรฯ เป็นผู้รับผิดชอบฯ และดำเนินการเกี่ยวกับปัจจัยต่างๆ ทั้งวัสดุ อุปกรณ์ และการจัดการต่างๆ เพื่อการบริหารจัดการศึกษาในโรงเรียนให้ประสบความสำเร็จได้นั้น ผู้บริหารฯ ต้องสร้างภาวะผู้นำและควรวีตหลักวิชาที่ได้ศึกษาเล่าเรียน มาบูรณาการไปสู่การปฏิบัติที่เน้นการมีส่วนร่วมอย่างมุ่งมั่นและจริงจัง ซึ่งหากพิจารณาแล้วตรงกับคุณสมบัติของภาวะผู้นำการปฏิรูปซึ่งเป็นกระบวนการที่ผู้นำมีอิทธิพลต่อผู้ร่วมงานและผู้ตาม โดยเปลี่ยนแปลงความพยายามของผู้ร่วมงานหรือผู้ตามให้สูงขึ้นกว่าความพยายามที่คาดหวัง พัฒนาความสามารถของผู้ร่วมงานหรือผู้ตามไปสู่ระดับที่สูงขึ้นและศักยภาพมากขึ้น นำไปสู่ประโยชน์ของกลุ่ม องค์การอย่างมีประสิทธิภาพ ซึ่ง มอท์ (Mott, 1972 cited in Hoy & Miskel, 1991 p.389) กล่าวถึงประสิทธิผลของโรงเรียนในแง่ความสามารถในการผลิต หมายถึง ปริมาณงานคุณภาพของงานและประสิทธิผลของงานที่ทำให้องค์การซึ่งความสามารถในการผลิตไม่ได้คิดจากค่าใช้จ่ายต่อหน่วยและผลผลิตต่อชั่วโมงการทำงาน เพราะโรงเรียนไม่ใช่หน่วยงานทางธุรกิจ จึงไม่มีผลผลิตที่เห็นได้ชัด วัดได้จากความสามารถในการปรับตัว ซึ่งหมายถึงกระบวนการมีส่วนร่วมและแก้ปัญหาของคนในองค์การ ความรวดเร็วในการที่คนในองค์การยอมรับวิธีการและระเบียบใหม่ๆ รวมถึงเมื่อมีเหตุการณ์ไม่คาดคิดมาก่อนคนในองค์การสามารถปรับพฤติกรรมในการทำงานได้ เช่น มีการเร่งกำหนดการทำงานให้เร็วมากอย่างเร่งด่วน

จากปัญหาดังกล่าว ผู้วิจัยจึงมีความสนใจที่จะมาศึกษาอิทธิพลภาวะผู้นำการปฏิรูปและการมีส่วนร่วมของนักศึกษาที่ส่งผลกระทบต่อประสิทธิผลของการศึกษาชั้นสูงของกองทัพเรือ เพื่อหาแนวทางปรับปรุงแก้ไขการดำเนินงานของการศึกษาให้มีประสิทธิภาพมากยิ่งขึ้นโดยการศึกษาค้นคว้าจะให้ความสำคัญต่อการจัดการศึกษาของนายทหารสัญญาบัตร ในส่วนที่กรมยุทธศึกษาทหารเรือเป็น

หน่วยควบคุมการศึกษา ซึ่งเรียกว่า “การศึกษาชั้นสูง” เท่านั้น

วัตถุประสงค์ของการวิจัย

1. เพื่อศึกษาความสัมพันธ์ระหว่างภาวะผู้นำการปฏิรูป การมีส่วนร่วมของนักศึกษา และประสิทธิผลของการศึกษาชั้นสูงของกองทัพเรือ
2. เพื่อศึกษาอิทธิพลของภาวะผู้นำการปฏิรูปและอิทธิพลของการมีส่วนร่วมของนักศึกษา ต่อประสิทธิผลของการศึกษาชั้นสูงของกองทัพเรือ ทั้งทางตรงและโดยอ้อม

ประโยชน์ที่คาดว่าจะได้รับ

1. นำผลที่ได้จากการวิจัยใช้เป็นแนวทางในการพัฒนาการศึกษาชั้นสูงของกรมยุทธศึกษาทหารเรือ เพื่อให้เป็นแบบอย่างในการเรียนของหลักสูตรทั้งกองทัพเรือต่อไป
2. เพื่อเป็นแนวทางในการวางนโยบายของหน่วยงานต่าง ๆ ในบริบทเดียวกัน

ทบทวนวรรณกรรม

ในการศึกษาค้นคว้าครั้งนี้ผู้วิจัยพบว่าแนวคิดและทฤษฎีภาวะผู้นำการปฏิรูปนั้นมีความสอดคล้องกับภาวะผู้นำของสถาบันการศึกษาชั้นสูงกองทัพเรือ เนื่องจากมีองค์ประกอบที่ครอบคลุมในเรื่องของพฤติกรรมของผู้นำที่จะต้องมีในทุก ๆ ด้าน และเหมาะสมกับการบังคับบัญชา ปกครองในระบบทหารซึ่งตรงกับแนวคิดและทฤษฎีภาวะผู้นำการปฏิรูป (Bass and Avolio, 1997) ซึ่งประกอบด้วย องค์ประกอบด้านบารมีเชิงคุณลักษณะ ด้านบารมีเชิงพฤติกรรม ด้านการจูงใจเพื่อสร้างแรงตลใจ ด้านการกระตุ้นทางปัญญา และด้านการคำนึงถึงปัจเจกบุคคล

ส่วนแนวความคิดด้านการมีส่วนร่วมของนักศึกษาในการศึกษาชั้นสูงของกองทัพเรื่อนั้น หมายถึง การเปิดโอกาสให้นักศึกษาได้ร่วมรับรู้ ร่วมแสดงความคิดเห็นร่วมปฏิบัติหรือตัดสินใจ ตลอดจนร่วมสนับสนุน ติดตาม และตรวจสอบการปฏิบัติ ตามสิ่งที่ตนได้ร่วมตัดสินใจเพื่อให้เกิดพลังในการดำเนินงานไปสู่วัตถุประสงค์ เป้าหมายอย่างมีประสิทธิภาพ Chapin (1997, p. 317) ได้แบ่งการมีส่วนร่วมในงานออกเป็น 4 ประเภทดังนี้ 1. การมีส่วนร่วมในการวางแผน 2. การมีส่วนร่วมในการดำเนินงาน/กิจกรรมต่างๆ

3. การมีส่วนร่วมในผลประโยชน์ไม่ว่าจะเป็นผลประโยชน์ทางด้านวัตถุ ผลประโยชน์ทางสังคม หรือผลประโยชน์ส่วนบุคคล 4. การมีส่วนร่วมในการประเมินผล คือ การมีส่วนร่วมในงานในการให้ข้อมูล การแลกเปลี่ยนความคิดเห็น การเสนอผลการปฏิบัติงาน ตลอดจนการเสนอแนวคิดในการแก้ไขงานต่างๆ ให้ดีขึ้น

แนวคิดด้านประสิทธิผลของโรงเรียนสามารถทำได้หลายแนวทาง ซึ่งการศึกษาครั้งนี้ได้ยึดแนวคิดของ Hoy & Miskel (1991, p. 373) ได้กล่าวถึงประสิทธิผลของโรงเรียนซึ่งประกอบด้วยความสามารถ 4 ประการ คือ ความสามารถในการผลิตนักเรียนที่มีผลสัมฤทธิ์ทางการเรียนสูง ความสามารถในการพัฒนาทัศนคติทางบวก ความสามารถในการแก้ปัญหาในโรงเรียนและความสามารถในการปรับเปลี่ยนและพัฒนาโรงเรียน

งานวิจัยที่เกี่ยวข้อง

พงษ์เทพ จันทสุวรรณ (2554) ศึกษาความสัมพันธ์ระหว่างภาวะผู้นำ การเปลี่ยนแปลง วัฒนธรรมองค์การ องค์การแห่งการเรียนรู้และประสิทธิผลองค์การภายใต้บริบทของหน่วยงานในสถานี ตำรวจนครบาลป้อมปราบ ผลการศึกษา พบว่าด้านภาวะผู้นำ การเปลี่ยนแปลงมีอิทธิพลทางตรงเชิงบวกกับ ระดับประสิทธิผลองค์การของหน่วยงานอย่างมีนัยสำคัญทางสถิติ ($DE = 0.41, p < 0.01$) ซึ่งสอดคล้องกับแนวคิดกับ งานการศึกษาของหลายท่าน เช่น Howell and Avolio (1993), Druskat (1994),

Barling et al. (1996), Yammarino et al. (1997), Bass (1998), Coad and Berry (1998), Geyer and Steyrer (1998) และ Avolio et al. (1999) เป็นต้น

โคภิตา คล้ายหนองสรวง (2558) ทำการศึกษาการบริหารแบบมีส่วนร่วมที่ส่งผลต่อประสิทธิผลของสถานศึกษา สังกัดสำนักงานเขตพื้นที่การศึกษาประถมศึกษา ร้อยเอ็ด เขต 3 จากกลุ่มตัวอย่าง ครูผู้สอน สำนักงานเขตพื้นที่การศึกษาประถมศึกษา ร้อยเอ็ดเขต 3 จำนวน 327 คน เครื่องมือที่ใช้ในการวิจัย เป็นแบบสอบถามมาตราส่วนประมาณค่า 5 ระดับ สถิติที่ใช้ในการวิเคราะห์ข้อมูล ได้แก่ ค่าเฉลี่ย ส่วนเบี่ยงเบนมาตรฐาน ค่าสหสัมพันธ์แบบเพียร์สัน และการวิเคราะห์การถดถอยพหุคูณแต่ละขั้นตอน พบว่าความสัมพันธ์ระหว่างการบริหารแบบมีส่วนร่วมกับประสิทธิผลของสถานศึกษา มีความสัมพันธ์ทางบวกกับประสิทธิผลของ สถานศึกษา สังกัดสำนักงานเขตพื้นที่การศึกษาประถมศึกษา ร้อยเอ็ดเขต 3 ในระดับสูง อย่างมีนัยสำคัญทาง สถิติที่ระดับ 0.01

สุธีญา พรหมมาก (2554) ศึกษาเรื่องภาวะผู้นำกับการส่งเสริมการมีส่วนร่วมของประชาชนในการพัฒนาด้านการท่องเที่ยวขององค์การบริหารส่วนตำบล พบว่าภาวะผู้นำ ได้แก่การสร้างบารมี การคำนึงถึงความแตกต่างระหว่างบุคคล การกระตุ้นทางปัญญาและการสร้างแรงบันดาลใจมีผลต่อการมีส่วนร่วมของประชาชนในการพัฒนาด้านการท่องเที่ยวขององค์การบริหารส่วนตำบลเขาชัยสน จังหวัดพัทลุง

วิธีการดำเนินการวิจัย

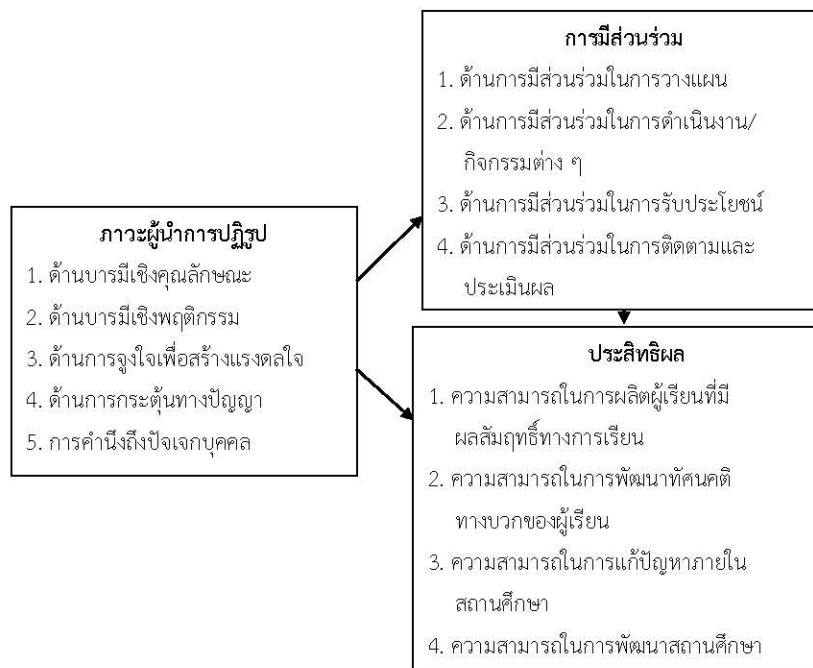

ภาพ 1 กรอบแนวคิด

สมมติฐานในการวิจัย

ผู้วิจัยได้ทำการทบทวนวรรณกรรม และศึกษาผลงานวิจัยที่เกี่ยวข้อง จึงตั้งสมมติฐานการศึกษาวิจัยครั้งนี้ ดังนี้

สมมติฐานที่ 1 ภาวะผู้นำการปฏิรูปกับ การมีส่วนร่วมของนักศึกษา และประสิทธิผลของการศึกษาชั้นสูงของกองทัพเรือ มีความสัมพันธ์เชิงบวกอย่างมีนัยสำคัญทางสถิติ

สมมติฐานที่ 2 ปัจจัยด้านภาวะผู้นำการปฏิรูปมีอิทธิพลต่อการมีส่วนร่วมของนักศึกษา อย่างมีนัยสำคัญทางสถิติ

สมมติฐานที่ 3 ปัจจัยด้านการมีส่วนร่วมของนักศึกษา มีอิทธิพลต่อประสิทธิผลของการศึกษาชั้นสูงของกองทัพเรืออย่างมีนัยสำคัญทางสถิติ

สมมติฐานที่ 4 ปัจจัยด้านภาวะผู้นำการปฏิรูปมีอิทธิพลต่อประสิทธิผลของการศึกษาชั้นสูงของกองทัพเรือ โดยรวมผ่านปัจจัยด้านการมีส่วนร่วมของนักศึกษา อย่างมีนัยสำคัญทางสถิติ

การเก็บข้อมูล

กลุ่มตัวอย่างที่ใช้ในการวิจัยในครั้งนี้เป็น นักศึกษา

หลักสูตรวิทยาลัยการทัพเรือ หลักสูตรเสนาธิการทหารเรือ หลักสูตรเสนาธิการทหารเรือ (2 ภาษา) หลักสูตรนายทหารอาวุโส หลักสูตรพรคนาวิน หลักสูตรทั่วไป หลักสูตรเพิ่มวิชา และหลักสูตรพรรคกลิน จำนวนทั้งสิ้น 400 คน ในการเก็บข้อมูลมีผู้ตอบแบบสอบถามจำนวน 400 คน ส่วนใหญ่เป็นเพศชาย มีอายุระหว่าง 41-50 ปี ระดับการศึกษาปริญญาตรี และมีระยะเวลาในการทำงานในกองทัพเรือ 15 ปีขึ้นไป

การทดสอบความเชื่อมั่นของแบบสอบถามรวมด้วยค่าอัลฟาครอนบาค ได้ 0.845 และทดสอบความเชื่อมั่นของภาวะผู้นำการปฏิรูปได้ 0.838 การมีส่วนร่วมของนักศึกษา 0.849 ประสิทธิผลของการศึกษาชั้นสูงของกองทัพเรือ 0.837 และมีค่าความเที่ยงตรงเชิงเนื้อหาด้วยค่าดัชนีความสอดคล้อง (IOC) อยู่ระหว่าง 0.67-1.00 และตรวจสอบความเที่ยงตรงเชิงรวม และความน่าเชื่อถือ เชิงโครงสร้างของตัวแบบมาตรวัดพบว่า ตัวแบบมาตรวัดของภาวะผู้นำการปฏิรูปได้ ตัวแบบมาตรวัดของการมีส่วนร่วมของนักศึกษา และตัวแบบมาตรวัดของประสิทธิผลของการศึกษาชั้นสูงของกองทัพเรือ มีค่า λ ที่มีนัยสำคัญทางสถิติทุกค่าซึ่งแสดงว่ามีความเที่ยงตรง เชิงลู่เข้า และมีค่า

AVE (ρ_v) เท่ากับ 0.706, 0.720 และ 0.684 ตามลำดับ และค่าความน่าเชื่อถือทางโครงสร้าง (ρ_c) เท่ากับ 0.923, 0.911 และ 0.798 ตามลำดับ

ส่วนการทดสอบความสอดคล้องของตัวแบบมาตรวัดภาวะผู้นำการปฏิรูป การมีส่วนร่วม และประสิทธิผลของการศึกษาชั้นสูงของกองทัพเรือ มีความสอดคล้องกลมกลืนกับข้อมูลที่เก็บได้ในทุกองค์ประกอบ กล่าวคือ ตัวแปรภาวะผู้นำการปฏิรูป มีความสอดคล้องในองค์ประกอบ บารมีเชิงคุณลักษณะ บารมีเชิงพฤติกรรม การจงใจเพื่อสร้างแรงดลใจ การกระตุ้นทางปัญญา และการคำนึงถึงปัจเจกบุคคล ตัวแปรการมีส่วนร่วมของนักศึกษา มีความสอดคล้องในองค์ประกอบ การวางแผน การปฏิบัติงาน การรับประโยชน์ การติดตามและประเมินผล ตัวแปรประสิทธิผลของการศึกษาชั้นสูงของกองทัพเรือ มีความสอดคล้องในองค์ประกอบ ความสามารถในการผลิตผู้เรียนที่มีผลสัมฤทธิ์ทางการเรียน การพัฒนาทัศนคติทางบวกของผู้เรียน การแก้ปัญหาภายในสถานศึกษา และการพัฒนาสถานศึกษา

สถิติที่ใช้ในการวิเคราะห์ข้อมูลได้แก่ค่าเฉลี่ย ส่วนเบี่ยงเบนมาตรฐาน สัมประสิทธิ์สหสัมพันธ์แบบเพียร์สัน สัมประสิทธิ์สหสัมพันธ์แบบ PHI (ϕ) และตัวแบบสมการ

โครงสร้าง ดัชนีความเหมาะสม (Fit Indices) ใช้เกณฑ์ดังนี้ χ^2 (p value) คือ $.01 \leq p \leq .05$; $\chi^2/df \leq 5.0$; $RMSEA \leq 0.10$; 90% CI for RMSEA คือ left boundary of CI ≤ 0.10 ; CFI ≥ 0.90 ; และ $NNFI(TFI) \geq 0.90$ (Hooper, Coughlan & Mullen, 2008)

สำหรับตีความความเข้มแข็งของค่าอิทธิพลระหว่างตัวแปรใน *R Family* สามารถตีความว่า *R* หมายถึงค่าสหสัมพันธ์ระหว่างตัวแปรสังเกตได้ (r) ค่าสหสัมพันธ์ระหว่างตัวแปรแฝง (ϕ) ค่าสัมประสิทธิ์ γ และ β ซึ่งค่า *R* มีความสัมพันธ์ต่ำ ปานกลาง สูง และสูงมาก เมื่อมีค่าเท่ากับ 0.10-0.35, 0.36-0.50, 0.51-0.69, 0.70+ ตามลำดับ ส่วน R^2 มีอำนาจในการอธิบายและทำนายต่ำ ปานกลาง สูง และสูงมาก เมื่อมีค่าเท่ากับ 0.01-0.12, 0.13-0.25, 0.26-0.48 และ 0.49+ ตามลำดับ (Leech, Barrett and Morgan, 2005)

ผลการวิจัย

การวิเคราะห์ความสัมพันธ์ระหว่างตัวแปร ภาวะผู้นำการปฏิรูป ระดับการมีส่วนร่วม และระดับประสิทธิผลของการศึกษา ตามตาราง 1 มี ค่าเฉลี่ยอยู่ระหว่าง 3.859 -3.9688 ซึ่งเป็นระดับสูง

ตาราง 1 ค่าเฉลี่ยและส่วนเบี่ยงเบนมาตรฐานของตัวแปรสังเกตได้

ตัวแปร	M	SD	SKEW	KUR
ภาวะผู้นำการปฏิรูป (LD)				
บารมีเชิงคุณลักษณะ	3.9271	.62564	-0.42	0.36
บารมีเชิงพฤติกรรม	3.9438	.66224	-0.52	0.27
การจงใจเพื่อสร้างแรงดลใจ	3.8725	.65572	-0.40	0.29
การกระตุ้นทางปัญญา	3.9529	.71128	-0.52	-0.05
การคำนึงถึงปัจเจกบุคคล	3.9285	.68393	-0.40	-0.23
การมีส่วนร่วม (PT)				
การวางแผน	3.9036	.68813	-0.49	-0.13
การดำเนินงาน/กิจกรรมต่างๆ	3.9075	.71758	-0.48	0.15
การรับประโยชน์	3.9088	.70073	-0.52	0.05
การติดตามและประเมินผล	3.9367	.76355	-0.47	-0.30
ประสิทธิผลของการศึกษา (EF)				
การผลิตผู้เรียนที่มีผลสัมฤทธิ์ทางการเรียน	3.9525	.70234	-0.57	0.25
การพัฒนาทัศนคติทางบวกของผู้เรียน	3.9688	.71698	-0.60	0.24
การแก้ปัญหาภายในสถานศึกษา	3.8840	.74803	-0.55	0.00
การพัฒนาสถานศึกษา	3.8590	.60102	-0.25	-0.07

หมายเหตุ ระดับต่ำ = 1.00-2.33; ระดับปานกลาง = 2.34-3.67; และระดับสูง = 3.68-5.00

ตาราง 2 ค่าสัมประสิทธิ์สหสัมพันธ์ระหว่างตัวแปรสังเกตได้

	LD_CRT	LD_BHA	LD_MVI	LD_ILS	LD_IDC	PT_PPN	PT_PIW	PT_PBF	PT_PME	EF_PLA	EF_DAL	EF_SPS	EF_ADS
LD_CRT	0.785												
LD_BHA	0.753**	0.836											
LD_MVI	0.677**	0.764**	0.851										
LD_ILS	0.661**	0.685**	0.772**	0.865									
LD_IDC	0.664**	0.674**	0.698**	0.705**	0.866								
PT_PPN	0.633**	0.668**	0.717**	0.729**	0.819**	0.890							
PT_PIW	0.637**	0.623**	0.660**	0.674**	0.690**	0.760**	0.837						
PT_PBF	0.622**	0.632**	0.684**	0.685**	0.709**	0.765**	0.729**	0.798					
PT_PME	0.597**	0.609**	0.635**	0.603**	0.627**	0.655**	0.643**	0.753**	0.813				
EF_PLA	0.644**	0.659**	0.695**	0.705**	0.715**	0.728**	0.701**	0.767**	0.786**	0.885			
EF_DAL	0.614**	0.652**	0.701**	0.703**	0.715**	0.754**	0.729**	0.743**	0.715**	0.779**	0.852		
EF_SPS	0.594**	0.617**	0.674**	0.646**	0.655**	0.685**	0.675**	0.704**	0.640**	0.698**	0.784**	0.871	
EF_ADS	0.660**	0.583**	0.590**	0.573**	0.585**	0.558**	0.544**	0.540**	0.482**	0.579**	0.582**	0.643**	0.754

หมายเหตุ: $N = 400$, ** $p < 0.01$

เมื่อพิจารณาตัวแปรสังเกตได้ตามตาราง 2 พบว่าค่าสัมประสิทธิ์สหสัมพันธ์ระหว่างประสิทธิผลของการศึกษาชั้นสูงของกองทัพเรือกับการมีส่วนร่วมของนักศึกษา มีค่าระหว่าง 0.482 - 0.786 และมีความสัมพันธ์อย่างมีนัยสำคัญกันทุกตัวแปร ส่วนค่าสัมประสิทธิ์สหสัมพันธ์ระหว่างภาวะผู้นำการปฏิรูปกับการมีส่วนร่วมของนักศึกษา มีค่าระหว่าง 0.597 - 0.819 โดยมีความสัมพันธ์อย่างมีนัยสำคัญกันทุกตัวแปร และค่าสัมประสิทธิ์สหสัมพันธ์ระหว่างภาวะผู้นำการปฏิรูปกับประสิทธิผลของการศึกษาชั้นสูงของกองทัพเรือ มีค่าระหว่าง 0.573-0.715 และมีความสัมพันธ์อย่างมีนัยสำคัญกันทุกตัวแปร

ปัจจัยด้านภาวะผู้นำการปฏิรูป การมีส่วนร่วมของ

นักศึกษา และประสิทธิผลของการศึกษาชั้นสูงของกองทัพเรือมีความสัมพันธ์ในระดับตัวแปรแฝงอย่างมีนัยสำคัญจากตารางสรุปได้ว่า ปัจจัยด้านภาวะผู้นำการปฏิรูป มีความสัมพันธ์เชิงบวกในระดับสูงมากกับปัจจัยด้านการมีส่วนร่วมของนักศึกษา อย่างมีนัยสำคัญทางสถิติ ($\phi = 0.95$, $p < 0.01$) ปัจจัยด้านการมีส่วนร่วมของนักศึกษา มีความสัมพันธ์เชิงบวก ในระดับสูงมากกับปัจจัยด้านประสิทธิผลของการศึกษาชั้นสูงของกองทัพเรือ อย่างมีนัยสำคัญทางสถิติ ($\phi = 0.95$, $p < 0.01$) ปัจจัยด้านภาวะผู้นำการปฏิรูปมีความสัมพันธ์เชิงบวกในระดับสูงมากกับปัจจัยด้านประสิทธิผลของการศึกษาชั้นสูงของกองทัพเรือ อย่างมีนัยสำคัญทางสถิติ ($\phi = 0.96$, $p < 0.01$)

การวิเคราะห์ตัวแบบสมการโครงสร้าง

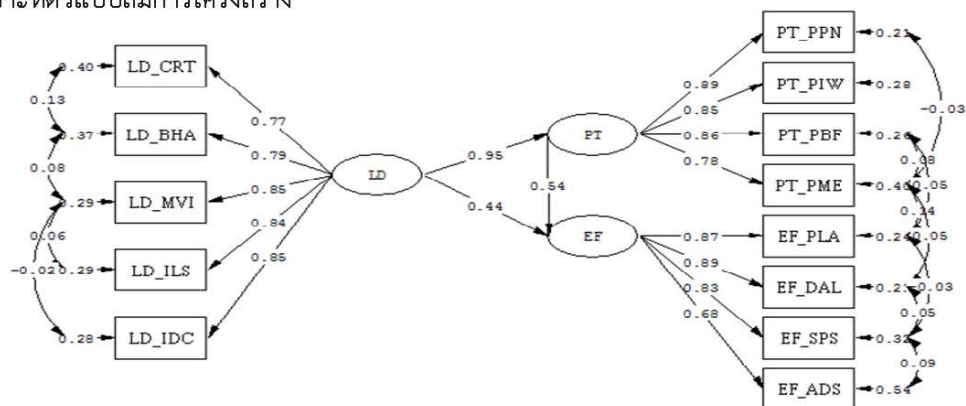

Chi-Square=50.20, df=47, P-value=0.34761, RMSEA=0.013

ภาพ 2 ชุดของค่าสัมประสิทธิ์เส้นทางในภาพรวม

ตาราง 3 ค่าสัมประสิทธิ์ของอิทธิพลโดยรวม (TE) อิทธิพลทางตรง (DE) และอิทธิพลทางอ้อม (IE)

ETA	KSI → ETA	ETA → ETA	DE	IE	TE	R ²
EF	LD → EF	PT → EF	0.442**	0.511**	0.953**	
			0.544**		0.544**	0.935
PT	LD → PT		0.950**		0.950**	0.912

ผลการวิเคราะห์ตัวแบบสมการโครงสร้างภาวะผู้นำการปฏิรูป การมีส่วนร่วมของนักศึกษา และประสิทธิผลของการศึกษาชั้นสูงของกองทัพเรือ ตามภาพ 2 และตาราง 4 พบว่า ปัจจัยด้านภาวะผู้นำการปฏิรูปมีอิทธิพลต่อปัจจัยด้านการมีส่วนร่วมของนักศึกษาอยู่ในระดับสูงมากอย่างมีนัยสำคัญทางสถิติ ($\gamma = 0.950, p < 0.01$) และพบว่า สัดส่วนของความแปรปรวนที่สามารถถูกอธิบายและทำนายได้ด้วยสมการโครงสร้าง มีค่าเท่ากับ 0.912 ซึ่งอยู่ในระดับสูง ปัจจัยด้านภาวะผู้นำการปฏิรูป มีอิทธิพลทางตรงต่อประสิทธิผลของการศึกษาชั้นสูงของกองทัพเรือ อยู่ในระดับปานกลางอย่างมีนัยสำคัญทางสถิติ ($\gamma = 0.442, p < 0.01$) และภาวะผู้นำการปฏิรูป มีอิทธิพลต่อประสิทธิผลของการศึกษาชั้นสูงของกองทัพเรือ ทางอ้อม ผ่านทางปัจจัยด้านการมีส่วนร่วมของนักศึกษา เท่ากับ 0.51 ซึ่งอยู่ในระดับปานกลางอย่างมีนัยสำคัญทางสถิติ ($\gamma^B = 0.511, p < 0.01$) เมื่อรวมค่าสัมประสิทธิ์ของอิทธิพลทางตรง 0.442 กับอิทธิพลทางอ้อม 0.511 จะได้เท่ากับ 0.953 ซึ่งสอดคล้องกับค่า Phi (0.953) แสดงให้เห็นว่า เมื่อมองโดยรวมแล้วปัจจัยด้านภาวะผู้นำการปฏิรูปมีอิทธิพลต่อประสิทธิผลของการศึกษาชั้นสูงของกองทัพเรือ อยู่ในระดับสูงมากอย่างมีนัยสำคัญทางสถิติ

นอกจากนั้นปัจจัยด้านการมีส่วนร่วมของนักศึกษามีอิทธิพลต่อประสิทธิผลของการศึกษาชั้นสูงของกองทัพเรือ อยู่ในระดับสูงอย่างมีนัยสำคัญทางสถิติ ($\beta = 0.544, p < 0.01$) ซึ่งหมายถึงการมีส่วนร่วมของนักศึกษา สามารถทำนายประสิทธิผลของการศึกษาชั้นสูงของกองทัพเรืออย่างมีนัยสำคัญ ส่วนค่าดัชนีความเหมาะสม $\chi^2 / df = 1.068$; CFI = 1; NNFI = 1; RMSEA = 0.013 และ 90% CI for RMSEA = 0.036

สรุปและข้อเสนอแนะ

จากผลการวิเคราะห์อภิปรายผลการศึกษาดำเนิน

สมมติฐานได้ดังนี้

1. สมมติฐานที่ 1 ภาวะผู้นำการปฏิรูปกับ การมีส่วนร่วมของนักศึกษา และประสิทธิผลของการศึกษาชั้นสูงของกองทัพเรือ มีความสัมพันธ์เชิงบวกอย่างมีนัยสำคัญทางสถิติ ซึ่งผลการศึกษาเป็นไปตามสมมติฐานนั้น สามารถอธิบายความสัมพันธ์เชิงโครงสร้างระหว่างปัจจัยรายคู่ได้ดังนี้

1.1 ความสัมพันธ์เชิงโครงสร้างระหว่างปัจจัยด้านภาวะผู้นำการปฏิรูปกับ การมีส่วนร่วมของนักศึกษา จากผลการศึกษาพบว่า ปัจจัยด้านภาวะผู้นำการปฏิรูปกับ มีความสัมพันธ์เชิงบวกกับการมีส่วนร่วมของนักศึกษา ในภาพรวมอย่างมีนัยสำคัญทางสถิติ

เมื่อพิจารณาในความสัมพันธ์จากค่าประสิทธิสหสัมพันธ์ พบว่า ภาวะผู้นำการปฏิรูปด้านการกระตุ้นทางปัญญากับการมีส่วนร่วมด้านวางแผน มีค่าความสัมพันธ์อยู่ในระดับ 0.729 แสดงว่าผู้บังคับบัญชามีส่วนกระตุ้นให้นักศึกษา มีส่วนร่วมโดยส่งเสริมให้มีการร่วมวางแผนไม่ว่าจะเป็นวิเคราะห์หวัสัยทัศน์ พันธกิจ กำหนดแผนงานขององค์กรและ ร่วมแสดงความคิดเห็นในการแก้ปัญหาต่างๆ

1.2 ความสัมพันธ์เชิงโครงสร้างระหว่างปัจจัยด้านการมีส่วนร่วมของนักศึกษา กับประสิทธิผลของการศึกษาชั้นสูงของกองทัพเรือ จากผลการศึกษาพบว่า ปัจจัยด้านการมีส่วนร่วมของนักศึกษา มีความสัมพันธ์เชิงบวกกับประสิทธิผลของการศึกษาชั้นสูงของกองทัพเรือในภาพรวมอย่างมีนัยสำคัญทางสถิติ

เมื่อพิจารณาในความสัมพันธ์จากค่าประสิทธิสหสัมพันธ์ พบว่า การมีส่วนร่วมด้านการติดตามและประเมินผล กับประสิทธิผลของการศึกษาชั้นสูงของกองทัพเรือด้านความสามารถในการผลิตผู้เรียนที่มีผลสัมฤทธิ์ทางการเรียน มีค่าความสัมพันธ์อยู่ในระดับ 0.786 แสดงว่าการติดตาม ประเมินผล และนำผลที่ได้ขึ้นไปปรับปรุงอยู่เสมอ มีส่วนสำคัญในการเพิ่มประสิทธิผลของการศึกษา

ชั้นสูงของกองทัพเรือ

1.3 ความสัมพันธ์เชิงโครงสร้างระหว่างปัจจัยด้านภาวะผู้นำการปฏิรูปกับประสิทธิผลของการศึกษาชั้นสูงของกองทัพเรือ

จากผลการศึกษาพบว่าปัจจัยด้านภาวะผู้นำการปฏิรูปมีความสัมพันธ์เชิงบวกกับกับประสิทธิผลของการศึกษาชั้นสูงของกองทัพเรือ อย่างมีนัยสำคัญ ซึ่งสอดคล้องกับงานวิจัยของ พงษ์เทพ จันทสุวรรณ (2554) ได้ศึกษาความสัมพันธ์ระหว่างภาวะผู้นำการเปลี่ยนแปลง วัฒนธรรมองค์การ องค์การแห่งการเรียนรู้และประสิทธิผลองค์การ ภายใต้บริบทของหน่วยงานในสถานีตำรวจนครบาล ปัจจัยจากผลการศึกษา พบว่าด้านภาวะผู้นำการเปลี่ยนแปลงมีอิทธิพลทางตรงเชิงบวกกับระดับประสิทธิผลองค์การของหน่วยงานอย่างมีนัยสำคัญทางสถิติ โดยเมื่อพิจารณาความสัมพันธ์รายคู่จากค่าสัมประสิทธิ์สหสัมพันธ์ พบว่า ภาวะผู้นำการปฏิรูปด้านการคำนึงถึงปัจเจกบุคคล กับประสิทธิผลของการศึกษาชั้นสูงของกองทัพเรือทั้งในด้านความสามารถในการผลิตผู้เรียนที่มีผลสัมฤทธิ์ทางการเรียน และความสามารถในการพัฒนาทัศนคติทางบวกของผู้เรียน มีค่าความสัมพันธ์อยู่ในระดับสูง 0.715 แสดงว่าการที่ผู้บังคับบัญชามีการเอาใจใส่ เป็นที่ปรึกษา คอยสนับสนุนสิ่งที่เป็นประโยชน์ส่งผลให้นักศึกษามีทัศนคติที่เป็นบวก สามารถรับมือกับปัญหาอุปสรรคต่างๆ ได้อย่างเหมาะสม

2. สมมติฐานที่ 2 ปัจจัยด้านภาวะผู้นำการปฏิรูปมีอิทธิพลต่อการมีส่วนร่วมของนักศึกษา อย่างมีนัยสำคัญทางสถิติ ผลการวิจัยพบว่า ปัจจัยด้านภาวะผู้นำการปฏิรูปมีอิทธิพลต่อปัจจัยด้านการมีส่วนร่วมของนักศึกษาอยู่ในระดับสูงมากอย่างมีนัยสำคัญทางสถิติ และพบว่าร้อยละ 91 ของค่าความแปรปรวนในปัจจัยด้านการมีส่วนร่วมของนักศึกษา สามารถถูกอธิบายและทำนายโดยปัจจัยด้านภาวะผู้นำการปฏิรูปได้ในระดับสูงมากซึ่งสอดคล้องกับงานวิจัยของ ฉัตรฤทัย อินทุโคภาน (2559) ที่พบว่าผู้บังคับบัญชามีส่วนอย่างมากในการกระตุ้นให้ รต.จิตอาสา มีแนวคิดที่เห็นแก่ประโยชน์ส่วนรวมมากกว่าประโยชน์ส่วนตน ประกอบกับการสร้างความภูมิใจให้กับนักศึกษาวិชาทหารมีความภูมิใจที่ได้เข้าร่วมโครงการ รต.จิตอาสา

สมมติฐานที่ 3 ปัจจัยด้านการมีส่วนร่วมของนักศึกษา มีอิทธิพลต่อประสิทธิผลของการศึกษาชั้นสูงของกองทัพเรืออย่างมีนัยสำคัญทางสถิติ ผลการวิจัยพบว่า

ปัจจัยด้านการมีส่วนร่วมของนักศึกษา มีอิทธิพลต่อประสิทธิผลของการศึกษาชั้นสูงของกองทัพเรืออยู่ในระดับสูงอย่างมีนัยสำคัญทางสถิติ และร้อยละ 93 ของค่าความแปรปรวนในปัจจัยด้านประสิทธิผลของการศึกษาชั้นสูงของกองทัพเรือ สามารถถูกอธิบายและทำนายการมีส่วนร่วมได้ในระดับสูงมาก สอดคล้องกับ โคภิตา คล้ายหนองสรวง (2558) พบว่าความสัมพันธ์ระหว่างการบริหารแบบมีส่วนร่วมกับประสิทธิผลของสถานศึกษา มีความสัมพันธ์ทางบวกกับประสิทธิผลของสถานศึกษา สังกัดสำนักงานเขตพื้นที่การศึกษาประถมศึกษาร้อยเอ็ดเขต 3 ในระดับสูงอย่างมีนัยสำคัญทาง สถิติที่ระดับ 0.01

สมมติฐานที่ 4 ปัจจัยด้านภาวะผู้นำการปฏิรูปมีอิทธิพลต่อประสิทธิผลของการศึกษาชั้นสูงของกองทัพเรือ ทั้งทางตรง และทางอ้อมผ่านปัจจัยด้านการมีส่วนร่วมของนักศึกษา อย่างมีนัยสำคัญทางสถิติ เมื่อพิจารณาค่าสัมประสิทธิ์เส้นทางของตัวแบบสมการโครงสร้างพบว่า ปัจจัยด้านภาวะผู้นำการปฏิรูป มีอิทธิพลทางตรงต่อประสิทธิผลของการศึกษาชั้นสูงของกองทัพเรือ อยู่ในระดับปานกลางอย่างมีนัยสำคัญทางสถิติ อย่างไรก็ตามพบว่าปัจจัยด้านภาวะผู้นำการปฏิรูปมีอิทธิพลต่อประสิทธิผลของการศึกษาชั้นสูงของกองทัพเรือทางอ้อมผ่านทางปัจจัยด้านการมีส่วนร่วมของนักศึกษา เท่ากับ 0.51 ซึ่งอยู่ในระดับปานกลางอย่างมีนัยสำคัญทางสถิติ และพบว่าร้อยละ 93 ของค่าความแปรปรวนในประสิทธิผลของการศึกษาชั้นสูงของกองทัพเรือ สามารถถูกอธิบายและทำนายโดยปัจจัยด้านภาวะผู้นำการปฏิรูป ทั้งนี้ เมื่อรวมค่าสัมประสิทธิ์ของอิทธิพลทางตรง 0.44 กับอิทธิพลทางอ้อม 0.51 จะได้เท่ากับ 0.95 ซึ่งสอดคล้องกับค่า Phi (0.95) แสดงให้เห็นว่า เมื่อมองโดยรวมแล้วปัจจัยด้านภาวะผู้นำการปฏิรูปมีอิทธิพลต่อประสิทธิผลของการศึกษาชั้นสูงของกองทัพเรือ อยู่ในระดับสูงมากอย่างมีนัยสำคัญทางสถิติ

อย่างไรก็ตามจากผลการศึกษาพบว่าอิทธิพลทางตรงของภาวะผู้นำการปฏิรูป เมื่อร่วมกับอิทธิพลทางอ้อมผ่านการ การมีส่วนร่วมที่มีต่อประสิทธิผลของการศึกษาชั้นสูงของกองทัพเรือ มีค่าเท่ากับ 0.95 นั้นหมายความว่ายังมีปัจจัยตัวอื่นที่สามารถส่งผลต่อประสิทธิผลของการศึกษาชั้นสูงของกองทัพเรือได้อีก ซึ่งอาจจะเป็นแนวทางในการวิจัยครั้งต่อไปที่จะ ค้นหาตัวแปรที่จะส่งผลต่อประสิทธิผลของการศึกษาชั้นสูงของกองทัพเรือให้มากยิ่งขึ้น

ข้อเสนอแนะ

1. ข้อเสนอแนะทางนโยบายและการจัดการ

จากสมการโครงสร้าง ผู้บริหารสามารถนำผลวิจัยที่ได้มาช่วยเพิ่มประสิทธิผลของการศึกษาชั้นสูงของกองทัพเรือได้ดังนี้

ประสิทธิผลของการศึกษาชั้นสูงของกองทัพเรือได้รับอิทธิพลทางตรงจากภาวะผู้นำการปฏิรูปและการมีส่วนร่วมของนักศึกษา รวมถึงได้รับอิทธิพลทางอ้อมจากภาวะผู้นำการปฏิรูปผ่านการมีส่วนร่วมของนักศึกษา ถ้าต้องการปรับปรุงให้การศึกษาชั้นสูงของกองทัพเรือมีประสิทธิผลมากขึ้นสามารถดำเนินการได้โดยการเพิ่มมีส่วนร่วมของนักศึกษา และเพิ่มปัจจัยทางด้านภาวะผู้นำการปฏิรูป

ในด้านการเพิ่มประสิทธิผลของการศึกษาชั้นสูงของกองทัพเรือนั้นควรให้น้ำหนักที่การเพิ่มความสามารถในการพัฒนาทัศนคติทางบวกของผู้เรียนมากที่สุด รองลงไปคือ ความสามารถในการผลิตผู้เรียนที่มีผลสัมฤทธิ์ทางการเรียน ความสามารถในการแก้ปัญหาภายในสถานศึกษา และความสามารถในการพัฒนาสถานศึกษาตามลำดับ

การมีส่วนร่วมของนักศึกษามีอิทธิพลต่อประสิทธิผลของการศึกษาชั้นสูงของกองทัพเรือ โดยการมีส่วนร่วมที่ดีจะต้องมุ่งเน้นไปที่ การมีส่วนร่วมในการวางแผน การมีส่วนร่วมในการรับประโยชน์ การมีส่วนร่วมในการปฏิบัติงาน และการมีส่วนร่วมในการติดตามและประเมินผลเป็นอันดับท้าย

ส่วนภาวะผู้นำการปฏิรูปซึ่งมีอิทธิพลต่อประสิทธิผลของการศึกษาชั้นสูงของกองทัพเรือ การเพิ่มบทบาทของภาวะผู้นำการปฏิรูป จะต้องเริ่มจากการ ด้านการคำนึงถึงปัจเจกบุคคล ด้านการตั้งใจเพื่อสร้างแรงศรัทธา ด้านการกระตุ้นทางปัญญา ด้านการมีเชิงพฤติกรรม และด้านการมีเชิงคุณลักษณะตามลำดับ ซึ่งสอดคล้องกับงานวิจัยของพงษ์เทพ จันทสุวรรณ (2554) ผู้วิจัยจะต้องสามารถทำให้ผู้ตามยอมรับในด้านวิสัยทัศน์ พันธกิจ และมีความเชื่อมั่นในตัวผู้นำ ผ่านพฤติกรรมของผู้นำที่สะท้อนให้เห็นถึงค่านิยม และความเชื่อของตัวเอง แสดงให้เห็นถึงความมั่นใจในพันธกิจและเป้าหมายของตนเอง ตลอดจนพฤติกรรมที่แสดงให้เห็นถึงการมีคุณธรรมและจริยธรรมของตัวเอง

ในการเพิ่มประสิทธิผลของการศึกษาชั้นสูงของกองทัพเรือ การมีส่วนร่วมของนักศึกษาและภาวะผู้นำการปฏิรูปนั้นสามารถที่จะพิจารณาจากค่าสถิติของข้อความคำถามในแบบสอบถามว่ามีค่าสถิติมากน้อยเพียงใด ถ้าพบว่าประเด็นใดหรือข้อความใดมีคะแนนน้อย การให้ไปปรับปรุงการดำเนินงานเพื่อให้มีคะแนนมากขึ้นก็จะทำให้เกิดการเพิ่มขึ้นของปัจจัยต่างๆ ที่กล่าวมา

จากผลการวิจัยจะเห็นได้ว่าความประสิทธิผลของการศึกษาชั้นสูงของกองทัพเรือ ขึ้นอยู่กับตัวบริหารระดับสูงที่มีภาวะผู้นำการปฏิรูปนั้นหมายถึง กองทัพเรือต้องให้ความสำคัญกับการพัฒนาผู้บริหาร/ครู/อาจารย์ ของสถาบันการศึกษาชั้นสูงให้มากขึ้น จัดทำแผนการพัฒนาบุคลากรทางการศึกษาตามหลักการพัฒนาทรัพยากรบุคคลากร โดยกำหนดคุณสมบัติและองค์ความรู้หลักที่ต้องการสร้างและพัฒนาให้ชัดเจนต่อเนื่อง และแปลงสู่การจัดทำโครงการพัฒนาองค์กรบุคคลทั้งระยะสั้นและระยะยาว ที่ครอบคลุมกลุ่ม ผู้บังคับบัญชา/ครู/อาจารย์/นักการศึกษา ทั้งปริมาณและคุณภาพ โดยกำหนดให้มีการศึกษา อบรม สำหรับสร้างและพัฒนาบุคลากรในสาขาต่างๆ อย่างเพียงพอ

นอกจากนั้น สถาบันการศึกษาชั้นสูงของกองทัพเรือ ควรจะให้ความสำคัญกับการมีส่วนร่วมของนักศึกษา นำรูปแบบการจัดการจัดการเรียนรู้อื่นๆ มาปรับใช้ให้มากขึ้น เช่น การเรียนรู้แบบ Problem/Project - based Learning หรือ Case Study การเรียนรู้แบบใช้เกม จำลอง เช่น War game การให้ผู้เรียนได้สะท้อนความคิดเกี่ยวกับการเรียน การเรียนรู้แบบแลกเปลี่ยนความคิดเห็นระหว่างผู้เรียนในชั้นเรียน (Think-Pair-Share) และการเรียนรู้แบบต่างๆ ผ่านระบบออนไลน์ เพื่อส่งเสริมการเรียนเชิงรุกให้มีประสิทธิภาพยิ่งขึ้น

ประกอบสถาบันการศึกษาชั้นสูงของกองทัพเรือ ต้องมีนโยบายและการบริหารของสถานศึกษาที่ชัดเจน โดยเฉพาะการที่ ผู้บริหารชี้แจงเกี่ยวกับเป้าหมายในการปฏิบัติงานกับนักศึกษาอีกทั้งมีนโยบายในการบริหารงานที่ชัดเจนและมีการใช้ กฎระเบียบ และข้อบังคับของสถานศึกษาที่มีความเหมาะสม เป็นปัจจัยที่ส่งผลต่อ ทัศนคติต่อองค์กรด้านนโยบาย ของนักศึกษา สอดคล้องกับงานวิจัยของ ศิวพร จันทร์จำเนียร (2553) ที่ทำการศึกษาเกี่ยวกับ

การรับรู้และทัศนคติของพนักงานที่มีต่อนโยบายและแนวทางการแปรรูปรัฐวิสาหกิจขององค์การโทรศัพท์แห่งประเทศไทย พบว่า ทัศนคติของพนักงานส่วนใหญ่ มีการแสดงออกทัศนคติไม่แตกต่างกันมากนัก ซึ่งเป็นเพราะว่าการที่มีนโยบายอย่างชัดเจน และมีการใช้ กฎระเบียบ และข้อบังคับของบริษัทที่มีความเหมาะสม จะทำให้ทัศนคติของพนักงานเชิงบวกต่อนโยบายและการบริหารขององค์กร อีกทั้งยังสอดคล้องกับแนวคิดและหลักการของ Newcomb (1954) ที่กล่าวไว้เกี่ยวกับทัศนคติว่า เป็นสิ่งซึ่งมีอยู่ในเฉพาะคนๆ นั้น และขึ้นกับสิ่งแวดล้อมอาจแสดงออกในพฤติกรรมซึ่งเป็นไปได้ใน 2 ลักษณะ คือ ลักษณะชอบหรือพึงพอใจซึ่งทำให้ผู้อื่นเกิด ความรักใคร่ อยากใกล้ชิดสิ่งนั้น ๆ หรืออีก ลักษณะหนึ่งแสดงออกในรูปความไม่พอใจ เกลียดซึ่งไม่อยากจะใกล้ชิดสิ่งนั้น

2. ข้อเสนอแนะในการวิจัยครั้งต่อไป

1. ควรมีการศึกษาซ้ำในกลุ่มประชากรเดิม ในช่วงระยะเวลาประมาณ 3-5 ปีข้างหน้า ซึ่งเป็นการศึกษาแบบ Longitudinal Design ซึ่งจะมีตัวแปรด้านเวลาเข้ามาเกี่ยวข้อง โดยเป็นการทดสอบความน่าเชื่อถือและความเที่ยงตรง ของตัวแบบตามแนวทางที่ผู้วิจัยศึกษา ผ่านกาลเวลา และการเปลี่ยนแปลงของสภาพแวดล้อม

2. ในการวิจัยครั้งต่อไปควรศึกษาถึงปัจจัยอื่นๆ นอกเหนือจากปัจจัยด้านภาวะผู้นำที่ส่งผลต่อประสิทธิผลของการศึกษาชั้นสูงของกองทัพเรือ อันได้แก่ ปัจจัยด้านความรักภักดี ปัจจัยด้านบรรยากาศองค์การ ปัจจัยด้านวัฒนธรรมองค์การ เป็นต้น และเปรียบเทียบกับการศึกษาในระดับอื่นว่ามีปัจจัยที่ส่งผลเหมือนหรือต่างกันอย่างไร

เอกสารอ้างอิง

- กองทัพเรือ (2530). *ระเบียบกองทัพเรือ ว่าด้วยการศึกษา พ.ศ. 2530*
- ฉัตรฤทัย อินทุโสภณ. (2559). อิทธิพลของภาวะผู้นำการปฏิรูปและจิตสาธารณะ ที่ส่งผลต่อพฤติกรรมกรรมการเป็นสมาชิกที่ดีขององค์กรใน รด.จิตอาสา. วารสารสยามคณิกวิจัย. 21(3), 86-98.
- พงษ์เทพ จันทสุวรรณ เอกรัตน์ ดวงปัญญา ชาญณรงค์ เสวตาภรณ์และอนงนาฏ ภูมิภักดี. (2555). ภาวะผู้นำการเปลี่ยนแปลง วัฒนธรรมองค์กร องค์กรแห่งการเรียนรู้และประสิทธิผลของหน่วยงานในสถานีดำรวจนครบาล: การวิเคราะห์เส้นทาง. วารสารวิชาการมหาวิทยาลัยเจ้าพระยา, 1, 17-34.
- พิพัฒน์ นนทนาธรรม. (2558). ภาวะผู้นำเชิงปฏิบัติการ: LIFE Model. (พิมพ์ครั้งที่ 2). กรุงเทพฯ: ศูนย์ผู้นำธุรกิจเพื่อสังคม สุธีญา พรหมมาก. (2554). ภาวะผู้นำกับการส่งเสริมการมีส่วนร่วมของประชาชนในการพัฒนา ด้านการท่องเที่ยวของ องค์กรบริหารส่วนตำบลเขาชัยสน จังหวัดพัทลุง. วารสารวิทยบริการ. 22(3),30-43.
- ศิวพร จันทรจำเนียร. (2553). การรับรู้และทัศนคติของพนักงานที่มีต่อนโยบายและแนวทางการ แปรรูปรัฐวิสาหกิจของ องค์กรโทรศัพท์แห่งประเทศไทย. กรุงเทพฯ: มหาวิทยาลัย ชุรกิจบัณฑิต.
- โคธกิตา คล้ายหนองสรวง. (2558). การบริหารแบบมี ส่วนร่วมที่ส่งผลต่อประสิทธิผลของสถานศึกษา สังกัด สำนักงานเขต พื้นที่การศึกษาประถมศึกษาชัยภูมิ เขต 3. วิทยานิพนธ์การศึกษามหาบัณฑิต สาขาวิชาการบริหารการศึกษา มหาวิทยาลัยบูรพา.

References

- Bass, B.M. & Avolio, B. J. *Improving Organizational Effectiveness Through Transformational Leadership*. California: Sage, 1997.
- Chandasuwan, Pongthep., Doungpanya, Agarat., Sawataporn, Charnarong., & Phoomphakdee, Anongnat. (2012). *Transformational leadership, organizational culture, learning organizational and organizational effectiveness of Metropolitan Police Station: Path analysis*. Academic Journal Chaopraya University, 1, 17-34. (in Thai).
- Chapin, F.S. (1997). *Social participation and social intelligence* (3rded). New York : Longman.
- Cohen, J.M. , & Uphooff, N.T. (1977). *Rural development participation : Concept and measures for project design implementation and evolution rural development committee center for international studies*. New York : Longman.
- Hoy, W.K; Miskel, Cecil G (1991). *Education Administration: Theory, Research and Practice*. (4th ed). Singapore: Mcgraw-Hill.
- Hooper, D., J. Coughlan and M.R. Mullen. 2008. Structural Equation Modeling: Guidelines for Determining Model Fit. *The Electronic Journal of Business Research Methods* 6(1): 53 – 60.
- Indusobhana, Chatrutai. (2016). *The Influence of Transformational Leadership and Public Mind on the Organizational Citizenship Behavior of the Volunteer Reserve Forces*. Journal of Researcher Association. 21(3), 86-98. (In Thai).
- Leech, N.L., K.C. Barrett and G.A. Morgan. 2005. *SPSS for Intermediate Statistics: Use and Interpretation*. 2nd ed. Mahwah, NJ.: Lawrence Erlbaum.

- Junjamnian, Siwaporn. (2010). *Employees Perception and Attitude Regarding the Policies and Guideline for Privatization of the Telephone Organization of Thailand*. Bangkok: Dhurakijpundij University. (In Thai).
- Klainingsuang, Sopida. (2015). *The Participative Management of Administrators Affecting to Effectiveness of the School under Roi-et Primary Educational Service Area Office 3*. Thesis of Master degree, Educational Administration Program, Burapha University. (In Thai).
- Mott, P.E. (1972). *The Characteristic of Effective Organization*. New York: Harper and Row.
- Newcomb, (1854). Attude. Retrived. (ONLINE). : <http://www.novabizz.Ace/Attitude.htm> (October 25, 2009)
- Phiphat Nonthanathorn (2015). *Operational Leadership: LIFE Model*. (2nd ed.). Bangkok: Social EnterpriseLeadership Center. (In Thai).
- Prommark, Sutheya. (2011). *The Effect Of Leadership On The Participation in Tourism Development of the Khaochaison Tambon Administration Organization, Phattalung Province*. Academic Services Journal, Prince of Songkla University. 22(3),30-43. (In Thai).
- Royal Thai Navy (1987). *Royal Thai Naval education regulation 1987* (in Thai).